

LOCALIZACION EN LA ORDENACION

PARCELA R 6

RESIDENCIAL UNIFAMILIAR T-6  
 NUMERO DE VIVIENDAS 32 UD.

SUPERFICIE 4.848,00 m2.  
 EDIFICABILIDAD 4.640,00 mt.

# ESTUDIO DE DETALLE P 06 PPO S -10

## SECTOR S 10 DEL PGOU DE MELILLA

PROPIEDAD JARDIN MELILLENSE S.L.  
 AQ. RAFAEL GUERRAS TORRES COL N° 15 COACAM

FECHA JULIO 2022

## **INDICE.**

### **MEMORIAS.**

- 0. - ANTECEDENTES.**
- 1. - JUSTIFICACION DE SU PROCEDENCIA Y SOLUCION ADOPTADA.**
- 2. - JUSTIFICACION EN EL PLANEAMIENTO SUPERIOR.**
- 3. - JUSTIFICACION DEL NO ALTERACION DE PARAMETROS DE PARAMETROS URBANISTICOS PROPIOS DE LA PARCELA RESULTANTE DEL PPO DEL SECTOR S-10 NOMENCLATURADA COMO P 06.**
- 4. - DETERMINACIONES DE PARAMETROS, TIPOLOGIA-PARCELACIÓN - SUPERFICIES – UNIDADES Y EDIFICABILIDADES ASOCIADAS A LA PARCELACIÓN**
- 5. - ESTRUCTURA DE LA PROPIEDAD.**

### **PLANOS.**

- . Informativos.**
- . De proyecto.**

## **INDICE DE PLANOS.**

### **PLANOS INFORMATIVOS.**

- 01    *SITUACION GEOGRAFICA EN EL TERRITORIO.***
- 02    *SITUACION DE ZONIFICACION EN EL PLANEAMIENTO SUPERIOR PGOU.***
- 03    *PARCELACION DEL PPO POR MANZANAS Y TIPOLOGIAS.***  
***PLANO DE PARCELACION ORIENTATIVA DEL PPO.***  
***ALINEACIONES Y RASANTES ESTABLECIDAS EN EL PPO.***

### **PLANOS DE PROYECTO.**

- 04    *PARCELACION PROPUESTA POR EL E.D.***  
***ALINEACIONES, RASANTES Y ZONIFICACION DE LA SOLUCION***  
***PROPUESTA.***  
***ASIGNACION DE EDIFICABILIDADES A LA ESTRUCTURA DE***  
***PARCELACION PROPUESTA. EN EL E.D.***

**MEMORIAS.**  
**ESTUDIO DE DETALLE DE MANZANA AISLADA**  
**DENOMINADA “ P 06“ EN EL PPO S-10 DEL BARRIO DEL OESTE, MELILLA.**

**0.- ANTECEDENTES.**

Por encargo de la propiedad ” *JARDIN MELILLENSE CIF.: 29.95 54 81*  
Domicilio social, Calle General Odonel nº 14, Melilla., para el desarrollo de los proyectos de edificación. La parcela inmersa en el presente expediente, nace del proyecto de compensación del ppo del sector S-10 del pgoum, con denominaciones P 06, conformando una manzana aislada, circunvalada por viales rodados y peatonales, así como los parámetros urbanísticos precedentes de las determinaciones del PPO del S-10 del Pgou.

El presente Estudio de Detalle tiene por *objeto* la parcelación y asignación de edificabilidades a dicha parcelación.

La parcela, objeto del presente expediente, se encuentra clasificada como suelo urbano de actuación directa, de carácter residencial unifamiliar con tipología T6, con las determinaciones siguientes procedentes del ppo del sector S-10.

**FICHA T-6**

Calificación tipo	Residencial unif. adosada.
Nº max. plantas.	2
Altura máxima.	8,5 m
Edif. s/ altura.máximo	Buhardilla. Remate 25 m2. ( no computable según Pgoum)
Sótanos y semisótanos.	Si
Parcela mínima.	100 m2
Ocupación Pª baja.	75 %
Ocupación otras plantas.	60 %.
Edificabilidad máxima	Según los metros edificables a cada parcela en el ppo, ver cuadro anexo.
Aparcamientos	Según norma 287 del Pgoum
Sep. calles	Puede alinearse a calle.
Tipología vivienda.	Unifamiliar en hilera T6.

**1.- JUSTIFICACION DE SU PROCEDENCIA Y SOLUCION ADOPTADA.**

*La justificación de su formulación, viene establecida en los ámbitos siguientes:*

*En el ámbito de la Ley del Suelo de 1976 para la formulación de Estudios de Detalle, articulado nº 14.*

**“ART. 14.**

- 1. *Los Estudios de Detalle podrán formularse cuando fuere preciso para completar o en su caso, adaptar, determinaciones establecidas en los Planes Generales para el suelo urbano y en los Planes Parciales.***
- 2. *Su contenido tendrá por finalidad prever o reajustar, según los casos:***
  - a. *El señalamiento de alineaciones y rasantes.***
  - b. *La ordenación de volúmenes de acuerdo con las especificaciones del Plan.***
- 3. *Los Estudios de Detalle mantendrán las determinaciones fundamentales del Plan, sin alterar el aprovechamiento que corresponde a los terrenos comprendidos en el Estudio.***
- 4. *También podrán formularse Estudios de Detalle cuando fueren precisos para completar el señalamiento de alineaciones y rasantes, respecto a las normas complementarias y subsidiarias del Planeamiento.***
- 5. *Los Estudios de Detalle comprenderán los documentos justificativos de los extremos señalados en el número dos.”***

*En el ámbito de la normativa a nivel del Pgoum, que rige las disposiciones de la posibilidad de usar la figura urbanística del Estudio de Detalle, se concreta dicha facultad en las normas:*

**Nº 178,**

***En el ámbito del ajuste de las determinaciones específicas de los Estudios de Detalle.***

**Nº 108 e.**

***Parcelación o agrupación de las fincas resultantes del proyecto de compensación de los PPO.***

## **La solución adoptada:**

*Establece y precisa la parcelación, planteada en el ppo, de forma no vinculante. Redistribuyendo y asignando la edificabilidad de la parcela en las diferentes parcelas resultantes, sin alteración del cómputo general de esta, o sea no existiendo aumento del aprovechamiento urbanístico, ni aumentando el número de viviendas, o sea manteniendo la intensidad y edificabilidad como parámetros del ppo.*

*Así mismo se mantienen todos los parámetros urbanísticos de las determinaciones del ppo del S-10, así como los del plan general Pgou, enmarcándose exclusivamente el presente Estudio de Detalle en la parcelación y el reparto o asignación de edificabilidades, para producir elementos segregables, que puedan desarrollarse independientemente y no únicamente de manera conjunta como se determinó en el ppo.*

*Es de destacar que dada la geometría de la parcela, surgen **32** parcelas más o menos uniformes de carácter rectangular desde 150 m<sup>2</sup> a 160 m<sup>2</sup>, a las que se le asigna de manera uniforme por unidad de vivienda y no proporcional a la superficie de las parcelas resultantes de la parcelación determinada en el presente estudio de Detalle, ya marcada en el Plan Parcial de Ordenación de Sector S-10, para generar viviendas homogéneas en las diferentes parcelas R resultantes, absorbiéndose la diferencia de superficie de las parcelas pormenorizadas en los patios de las tipologías unifamiliares, características de dichas parcelas.*

*En la conformación de los volúmenes y alineaciones, no se altera en ningún aspecto las determinaciones establecidas en el Ppo del S-10 ni en las determinaciones del Pgou, no especificadas en el propio Ppo .*

*Es de mencionar que la superficie de la parcela se establece en el ppo con una extensión de 4.848,00 m<sup>2</sup>, coincide con la superficie real de 4.848,00 m<sup>2</sup>, que es la que recoge el presente Estudio de Detalle, no existiendo alteración en la materialización de la urbanización, de la superficie de la parcela P06.*

**ANTECEDENTES DEL PLANEAMIENTO DEL PPO SOBRE LA PARCELA DEL ESTUDIO DE DETALLE.**

**PARCELA P 06 DEL PPO DEL SECTOR S-10.**

**PARCELA P 06.**

<b>SUPERFICIE.</b>	<b>4.848,00 m2.</b>
<b>EDIFICABILIDAD ASOCIADA.</b>	<b>4.640,00 m2T.</b>
<b>USO.</b>	<b>RESIDENCIAL UNIFAMILIAR.</b>
<b>TIPOLOGIA</b>	<b>T6</b>
<b>NUMERO DE VIVIENDAS.</b>	<b>32 UNIDADES.</b>

**LINDES.**

**Al Norte :**

**Con vial de nueva generación nomenclurado como Vial Cinco de la urbanización, y espacio libre.**

**Al Sur :**

**Con vial de nueva generación nomenclurado como Vial Cinco de la urbanización.**

**Al Oste:**

**Con vial de nueva generación nomenclurado como Vial Cinco de la urbanización.**

**Al Este:**

**Con vial de nueva generación nomenclurado como Vial Uno de la urbanización.**

## 2.- JUSTIFICACION EN EL PLANEAMIENTO SUPERIOR.

*La justificación urbanística del presente expediente se basa en el Pgoum con vigencia desde Octubre de 1995, que califica a dichos terrenos como urbanizables, alcanzando la calificación de urbanos consolidados, tras haberse aprobado definitivamente el ppo del sector s-10, el proyecto de compensación, el proyecto de urbanización y haber materializado las obras de urbanización y efectuarse las cesiones obligatorias descritas en el ppo que lo rige.*

### *Tipologías Edificatorias y Calificación Urbanística.*

*Quedando definida en la actualidad dicho suelo como de actuación directa, sometido a las ordenanzas de residencial unifamiliar T6, con las determinaciones genéricas del Pgoum y las particulares que lo complementan del ppo del s-10.*

### RESIDENCIAL UNIFAMILIAR T6.

Calificación tipo	Residencial unif. adosada.
Nº max. plantas.	2
Altura máxima.	8,5 m
Edif. s/ altura.máximo	Buhardilla. Remate 25 m2. ( no computable según Pgoum)
Sótanos y semisótanos.	Si
Parcela mínima.	100 m2
Ocupación Pª baja.	75 %
Ocupación otras plantas.	60 %.
Edificabilidad máxima	Según los metros edificables a cada parcela en el ppo, ver cuadro anexo.
Aparcamientos	Según norma 287 del Pgoum
Sep. calles	Puede alinearse a calle.
Tipología vivienda.	Unifamiliar en hilera T6.

**3.- JUSTIFICACION DEL NO ALTERACION DE PARAMETROS URBANISTICOS PROPIOS DE LA PARCELA RESULTANTE DEL PPO DEL SECTOR S-10 NOMENCLATURADA COMO P 06.**

*Dado el carácter de la parcela iniciales, calificadas en su totalidad como Residencial T6, y ciñéndose el presente Estudio de Detalle a la parcelación y distribución de la edificabilidad de manera uniforme al número de unidades, es evidente que no se pueden alterar, ni espacios libres, ni viales, ni equipamientos, garantizándose el cumplimiento del Art 14 de la Ley del Suelo de 1976.*

**4. - RESUMEN DE CARACTERISTICAS DE PARAMETROS, DE LAS PARCELAS INICIALES Y DE LA PARCELA RESULTANTE DE LA NUEVA PARCELACION ESTABLECIDA EN EL E.D.**

**CUADRO DE ORDENANZAS TIPOLOGIA T6 PORMENORIZADA.**

**TIPOLOGIA T6. DETERMINADA EN EL PPO.**

Calificación tipo		<b>Resid.Unif (T6)</b>
Retranqueo a lindero Publico fachada.		<b>Puede alinearse a fachada</b>
Nº Máximo de plantas		<b>2 Plantas</b>
Altura máxima total		<b>8,5 m.</b>
Edificación s/altura		<b>Buhardilla. Remate 25 m2.( no computable según Pgoum)</b>
Sótanos y semisótanos		<b>Si</b>
Parcela mínima		<b>100 m2</b>
Ocupabilidad máxima		<b>75% Planta baja. 60 % Resto de plantas.</b>
Edificabilidad máxima		<b>Según unidades asociadas de Aprovechamiento. Por vivienda Según tabla de asignación de edificabilidades.</b>
Aparcamiento		<b>N-287</b>

**Las determinaciones de la tipología establecida a nivel del pgou y del ppo que desarrolla el sector no se alteran en el presente E.D., determinando el presente documento una parcelación, y asignación de aprovechamientos.**

## TIPOLOGIA T6 AL Alandalus VIVIENDA POR PARCELA O EN AGRUPACION DE UN MÁXIMO DE DOS PARCELAS COLINDANTES CON FACHADA A MISMA CALLE.

*TIPOLOGIA COMPATIBLE CON T6 COMO, TIPOLOGIA CARACTERISTICA ESTABLECIDA EN EL PPO, PARA DAR RESPUESTA A LA SOLUCIONES PROYECTUALES DE AGRUPACION DE PARCELAS, COMPUESTAS DE UN MÁXIMO DE DOS UNIDADES DE PARCELAS PORMENORIZADAS COLINDANTES SEGÚN EL PRESENTE E.D. COINCIDENTE CON LA ESTRUCTURA PARCELARIA ORIENTATIVA ESTABLECIDA EN EL PPO DEL S-10, QUE RIGE EL PRESENTE DOCUMENTO COMO PLANEAMIENTO JERARQUICO SUPERIOR.PARA AGRUPACION DE MAS DE DOS PARCELAS PARA DEARROLLO DE UNA VIVIENDA SERA NECESARIO UN ESTUDIO DE DETALLE QUE ESPECIFIQUE LAS DETERMINACIONES DE VOLUMENES Y ALINEACIONES. NO OBSTANTE, SE DEBERÁ GARANTIZAR UN MÍNIMO DE 24 VIVIENDAS.*

Nº	Calificación tipo	Resid. Unif. (T6 AL alandalus) (en agrupación de un máximo de dos parcelas)
01	Retranqueo a lindero Publico fachada RA entre lindes de parcelas privativas	2 m a 3 m. Excepto en esquina que podrá establecer retranqueo del lindero en función al consumo de edificabilidad.
02	Retranqueo a lindero RB entre lindes de parcelas privativas	Retranqueos a fondo de Parcela (RB): mínimo de 3 metros para la planta de vivienda en modalidad desdoblada, y superiores, por lo que se podrá adosar a límite de la parcela la planta destinada a garaje.
03	Usos en subsuelo y condiciones estéticas	A. De acuerdo con la N 439-T7-6C. El subsuelo de la parcela, podrá utilizarse para usos complementarios de la vivienda y dicha planta no computará aprovechamiento. B. No se limitan las condiciones estéticas, C. Todas las observaciones se consideran sin perjuicio de las limitaciones sectoriales.
04	Nº Máximo de plantas	2 plantas.
05	Altura máxima total	8,50 m. según altura de tipología del PPO
06	Edificación s/altura	Buhardilla remate 25 m2 (no computable)
07	Cuerpos volados	Solo se permiten sobre interior de la parcela.
08	Sótanos y semisótanos	Sí
09	Parcela mínima	100 m2
10	Ocupabilidad maxima	75% planta baja y sótano 60 % resto de plantas. Con limitación del plano de retranqueos sobre el grado de ocupación.
11	Aparcamiento	Norma-287.
12	Edificabilidad máxima	Según unidades asociadas de Aprovechamiento. Por vivienda. Edificabilidad:145mt / parcela
13	numero de parcelas	32 unidades. Parcelas de la 119 a la 150.
14	Composición conjunto, fachadas y lideros de adhesion y fachadas traseras o interiores.	Se plantea como alineación obligatoria de conjunto, la establecida como retranqueo RA, con una horquilla definida de 2m a 3m, 2m mínimo y 3 m máximo a lindero de vial público, quedando las demás alineaciones como linderos máximos, dependiendo los parámetros de ocupación de planta y aprovechamientos materializarles. Se establece la posibilidad de unión de dos parcelas para desarrollo de vivienda sobre etas parcelas, pero sin producir perdida de alineación del plano de fachada principal a lindero de vial publico establecido como RA, para evitar generar medianeras vistas, perdida de conjunto o servidumbre de vistas sobre colindantes y sin modificar el retranqueo RB.

La finalidad del Estudio de Detalle es aplicar a la parcela denominada como P06 en el PPO del sector S-10 del Plan General de Ordenación Urbana una nueva parcelación, la asignación de aprovechamientos en la manzana y la creación de una nueva tipología compatible con la T6.

No se modifican espacios libres, viales, ni equipamientos, cumpliendo el Art. 14 de la Ley de Suelo de 1976.

## 5. ESTRUCTURA DE LA PROPIEDAD..

LA ESTRUCTURA DE LA PROPIEDAD ES DE PROPIETARIO UNICO

*PARCELA P 06 DEL PPO Y PROYECTO DE COMPENSACION DEL S-10 DEL PGOUM.*

*PROPIEDAD JARDIN MELILLENSE CIF.: 29.95 54 81.-B  
DOMICILIO Calle General Odonel n° 14, Melilla.*



### CONSULTA DESCRIPTIVA Y GRÁFICA DE DATOS CATASTRALES DE BIEN INMUEBLE

Referencia catastral: 3850601WE0035S0001MZ

#### DATOS DESCRIPTIVOS DEL INMUEBLE

**Localización:**  
AR POLIGONO 20 S-10 6 Suelo SECTOR S-10 PACELA N° 6  
52006 MELILLA [MELILLA]

**Clase:** URBANO  
**Uso principal:** Suelo sin edif.  
**Superficie construida:**  
**Año construcción:**

#### PARCELA

**Superficie gráfica:** 4.876 m<sup>2</sup>  
**Participación del inmueble:** 100,00 %  
**Tipo:**

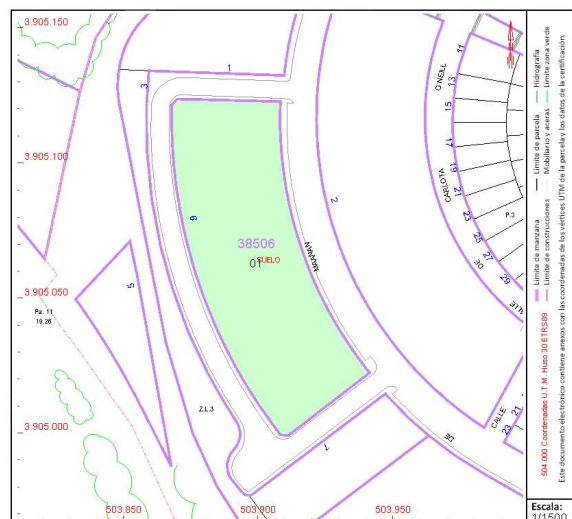

Este documento no es una certificación catastral, pero sus datos pueden ser verificados a través del "Acceso a datos catastrales no protegidos de la SEC"

Martes , 8 de Febrero de 2022

# ***GEOPOSICIONALIDAD***

***DE LAS PARCELAS RESULTANTES DE ESTUDIO DE  
DETALLE DE LA PARCELA P 06 DEL PPO DEL S-10 DEL  
PGOUM.***

***MAYO 2022.***

**DETERMINACION DE GEOPOSICIONALIDAD.**

**DE LAS PARCELAS RESULTANTES DEL ESTUDIO DE DETALLE DE  
LA PARCELA P 06 DEL PPO S-10 DEL PGOU DE MELILLA.**

***ESTRUCTURA PARCELARIA INDEPENDIENTE DETERMINADA EN EL ESTUDIO DE  
DETALLE Y AMPARADA EN LAS LICENCIAS DE SEGREGACIÓN***

***Parcelas 119-150    Sup 4.848,00 m2.    4.640,00 m2 edificables    32 ud viviendas T6.***

***PARCELACION Y ASIGNACION PORMENORIZADA.***

PARCELA	SUP. PARCELA	EDIFICABILIDAD
PARCELA 119	156,70 m2.	145,00 m2.
PARCELA 120	151,90 m2.	145,00 m2.
PARCELA 121	151,90 m2.	145,00 m2.
PARCELA 122	149,90 m2.	145,00 m2.
PARCELA 123	152,10 m2.	145,00 m2.
PARCELA 124	152,00 m2.	145,00 m2.
PARCELA 125	151,90 m2.	145,00 m2.
PARCELA 126	152,00 m2.	145,00 m2.
PARCELA 127	151,90 m2.	145,00 m2.
PARCELA 128	152,00 m2.	145,00 m2.
PARCELA 129	152,00 m2.	145,00 m2.
PARCELA 130	151,70 m2.	145,00 m2.
PARCELA 131	151,90 m2.	145,00 m2.
PARCELA 132	151,80 m2.	145,00 m2.
PARCELA 133	158,50 m2.	145,00 m2.
PARCELA 134	151,70 m2.	145,00 m2.
PARCELA 135	150,40 m2.	145,00 m2.
PARCELA 136	150,40 m2.	145,00 m2.
PARCELA 137	150,50 m2.	145,00 m2.
PARCELA 138	150,50 m2.	145,00 m2.
PARCELA 139	150,60 m2.	145,00 m2.
PARCELA 140	150,70 m2.	145,00 m2.
PARCELA 141	150,50 m2.	145,00 m2.
PARCELA 142	150,90 m2.	145,00 m2.
PARCELA 143	150,90 m2.	145,00 m2.
PARCELA 144	150,40 m2.	145,00 m2.
PARCELA 145	150,70 m2.	145,00 m2.
PARCELA 146	150,80 m2.	145,00 m2.
PARCELA 147	150,60 m2.	145,00 m2.
PARCELA 148	150,10 m2.	145,00 m2.
PARCELA 149	150,10 m2.	145,00 m2.
PARCELA 150	150,00 m2.	145,00 m2.
TOTAL	4.848,00 m2.	4.640,00 mT.

**Arquitecto:** *Rafael Guerras Torres.*

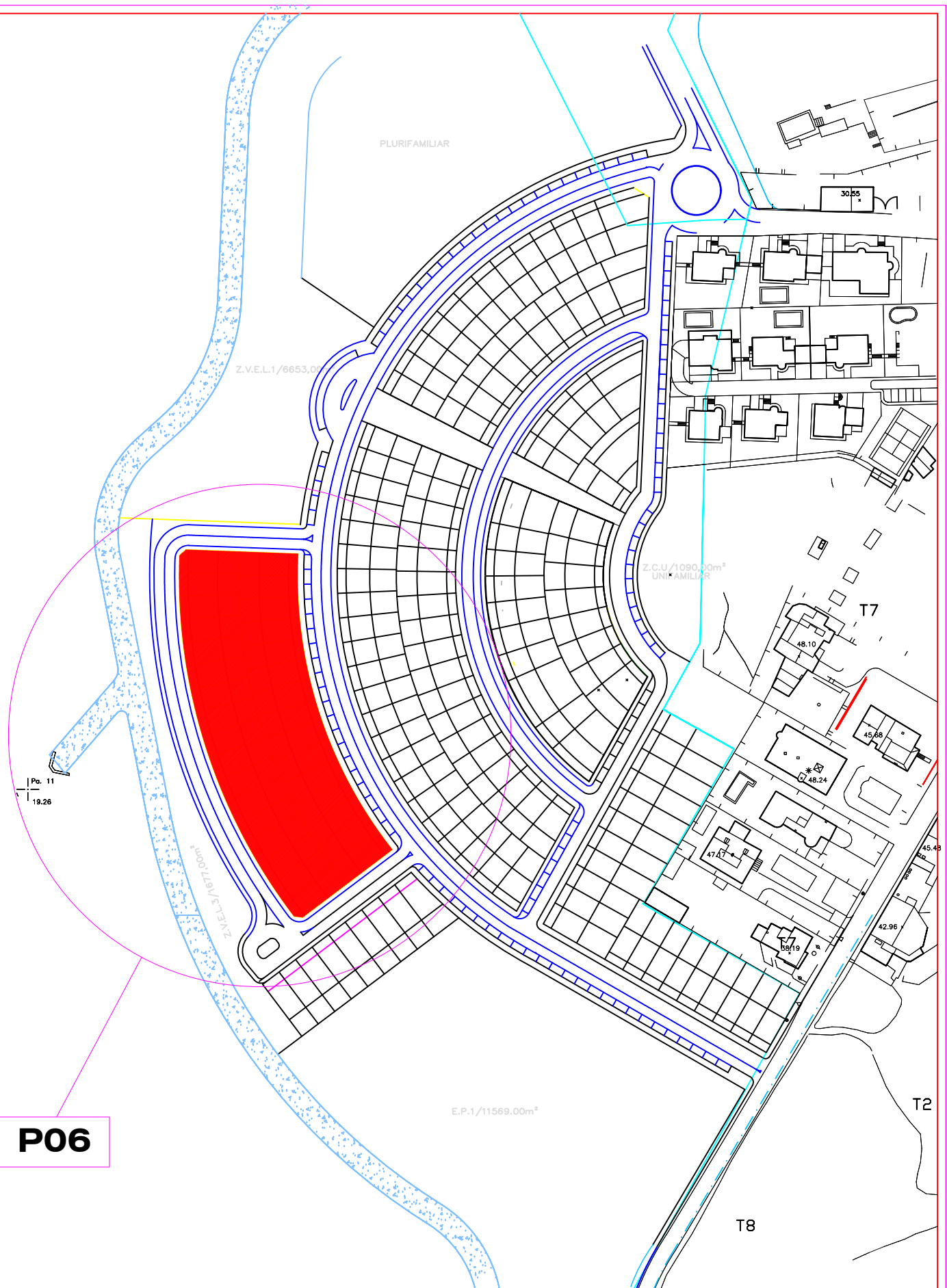

**P06**

EL INGENIERO TECNICO

**FERNANDEZ GARCIA JOSE MANUEL** - 02221545K  
 Firmado digitalmente por FERNANDEZ GARCIA JOSE MANUEL - 02221545K  
 Fecha: 2022.01.26 06:57:01 +01'00'

Fdo. Jose Manuel Fdez.

PROYECTO : **PARCELACION PARCELA 06**  
**SECTOR 10 PGOU MELILLA**  
**\* COORDENADAS GEOGRAFICAS \***

ESCALA : sin escala                      ENERO 2022



**JOSE MANUEL FERNANDEZ GARCIA**  
 \* Ingeniero Técnico en Topografía \*

PLANO

**P06**

FICHERO:

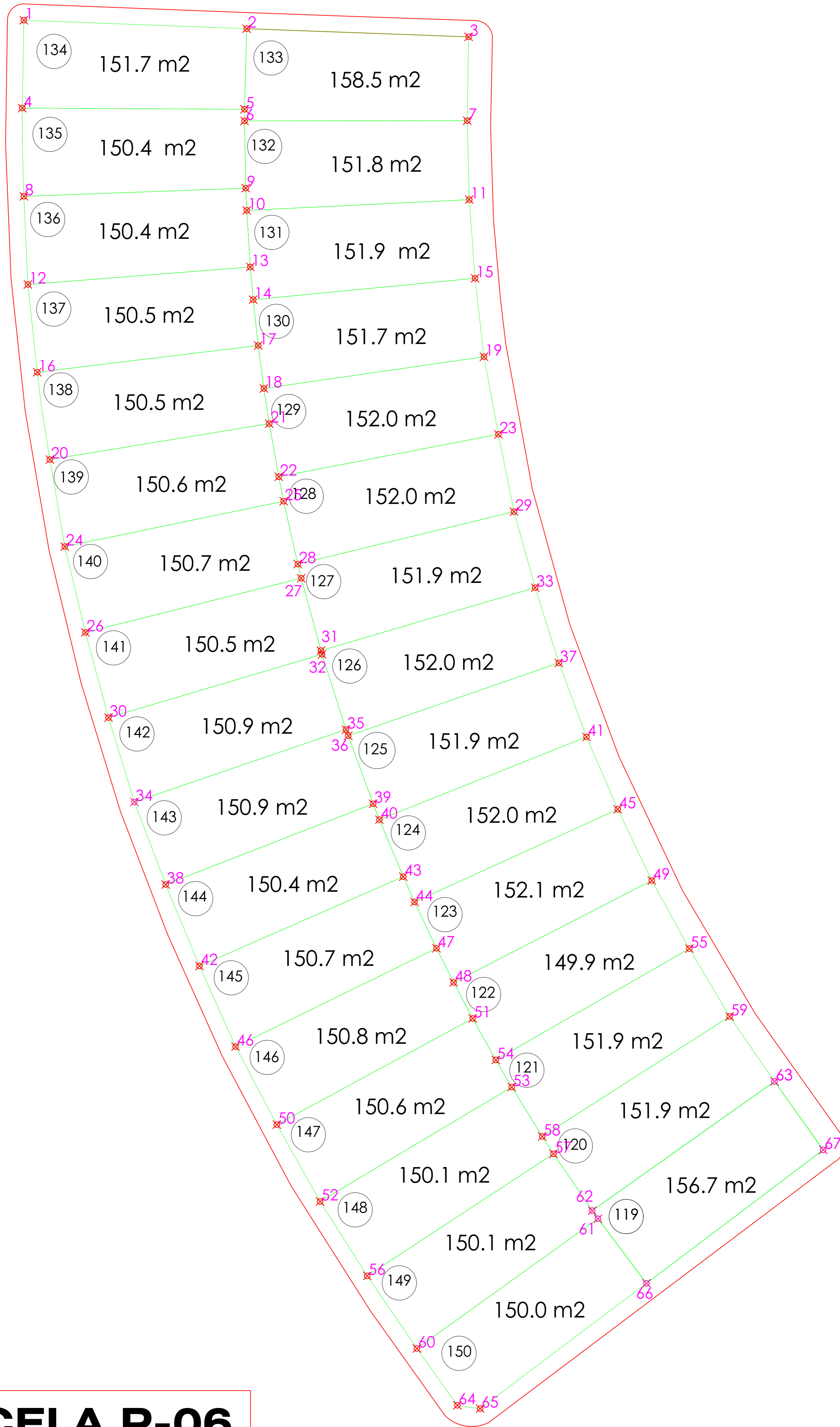

**PARCELA P-06**

EL INGENIERO TECNICO

PROYECTO : PARCELACION PARCELA 06  
 SECTOR 10 PGOU MELILLA  
 \* COORDENADAS GEOGRAFICAS \*

PLANO

**P06**  
**PARCELAS**

ESCALA : sin escala

ENERO 2022



JOSE MANUEL FERNANDEZ GARCIA

\* Ingeniero Técnico en Topografía \*

Fdo. Jose Manuel Fdez.

FICHERO:

LISTADO COORDENADAS		
PTO	X	Y
1	503868.7946	3905123.6909
2	503888.8360	3905122.9316
3	503908.7987	3905122.1979
4	503868.6587	3905115.7881
5	503888.6452	3905115.6868
6	503888.6454	3905114.6321
7	503908.6738	3905114.6546
8	503868.7961	3905107.8537
9	503888.7576	3905108.5878
10	503888.8438	3905106.5875
11	503908.8645	3905107.5589
12	503869.1610	3905099.9237
13	503889.1667	3905101.5002
14	503889.4245	3905098.5614
15	503909.3738	3905100.4808
16	503870.0038	3905092.0327
17	503889.8718	3905094.4361
18	503890.3847	3905090.5720
19	503910.1799	3905093.4286
20	503871.1378	3905084.1787
21	503890.8715	3905087.4078
22	503891.7226	3905082.6366
23	503911.4772	3905086.4502
24	503872.4762	3905076.3542
25	503892.1641	3905080.4274
26	503874.3357	3905068.6366
27	503893.7475	3905073.5066
28	503893.4349	3905074.7734
29	503912.8825	3905079.4939
30	503876.4114	3905060.9744
31	503895.6190	3905066.6576
32	503895.5179	3905067.0004
33	503914.7895	3905072.6574
34	503878.7385	3905053.3841
35	503897.7751	3905059.8932
36	503897.9742	3905059.3360
37	503916.9172	3905065.8865
38	503881.5565	3905045.9617
39	503900.2120	3905053.2251
40	503900.7773	3905051.7910

LISTADO COORDENADAS		
PTO	X	Y
41	503919.4034	3905059.2366
42	503884.5909	3905038.6278
43	503902.9256	3905046.6644
44	503903.9412	3905044.3912
45	503922.2135	3905052.7224
46	503887.8422	3905031.3846
47	503905.9112	3905040.2228
48	503907.4522	3905037.1497
49	503925.2726	3905046.3175
50	503891.5496	3905024.3635
51	503909.1635	3905033.9116
52	503895.4454	3905017.4464
53	503912.6780	3905027.7425
54	503911.2446	3905030.1832
55	503928.6520	3905040.1933
56	503899.6810	3905010.7648
57	503916.4349	3905021.7401
58	503915.4208	3905023.3033
59	503932.2767	3905034.0901
60	503904.1504	3905004.2310
61	503920.4370	3905015.9042
62	503919.9184	3905016.6292
63	503936.3093	3905028.2489
64	503907.7868	3904999.1215
65	503909.8423	3904998.8263
66	503924.7945	3905010.0907
67	503940.6913	3905022.0906

## PARCELA P-06

EL INGENIERO TECNICO

FERNANDEZ GARCIA JOSE MANUEL -  
 02221545K  
 02221545K  
 Fecha: 2022.01.26  
 06:57:59 +01'00'

Fdo. Jose Manuel Fdez.

PROYECTO : PARCELACION PARCELA 06  
 SECTOR 10 PGOU MELILLA  
 \* COORDENADAS GEOGRAFICAS \*

ESCALA : sin escala

ENERO 2022



JOSE MANUEL FERNANDEZ GARCIA

\* Ingeniero Técnico en Topografía \*

PLANO

**P06**

COORDENADAS

FICHERO:

61	503920.4370	3905015.9042
62	503919.9184	3905016.6292
63	503936.3093	3905028.2489
66	503924.7945	3905010.0907
67	503940.6913	3905022.0906

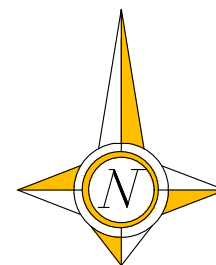
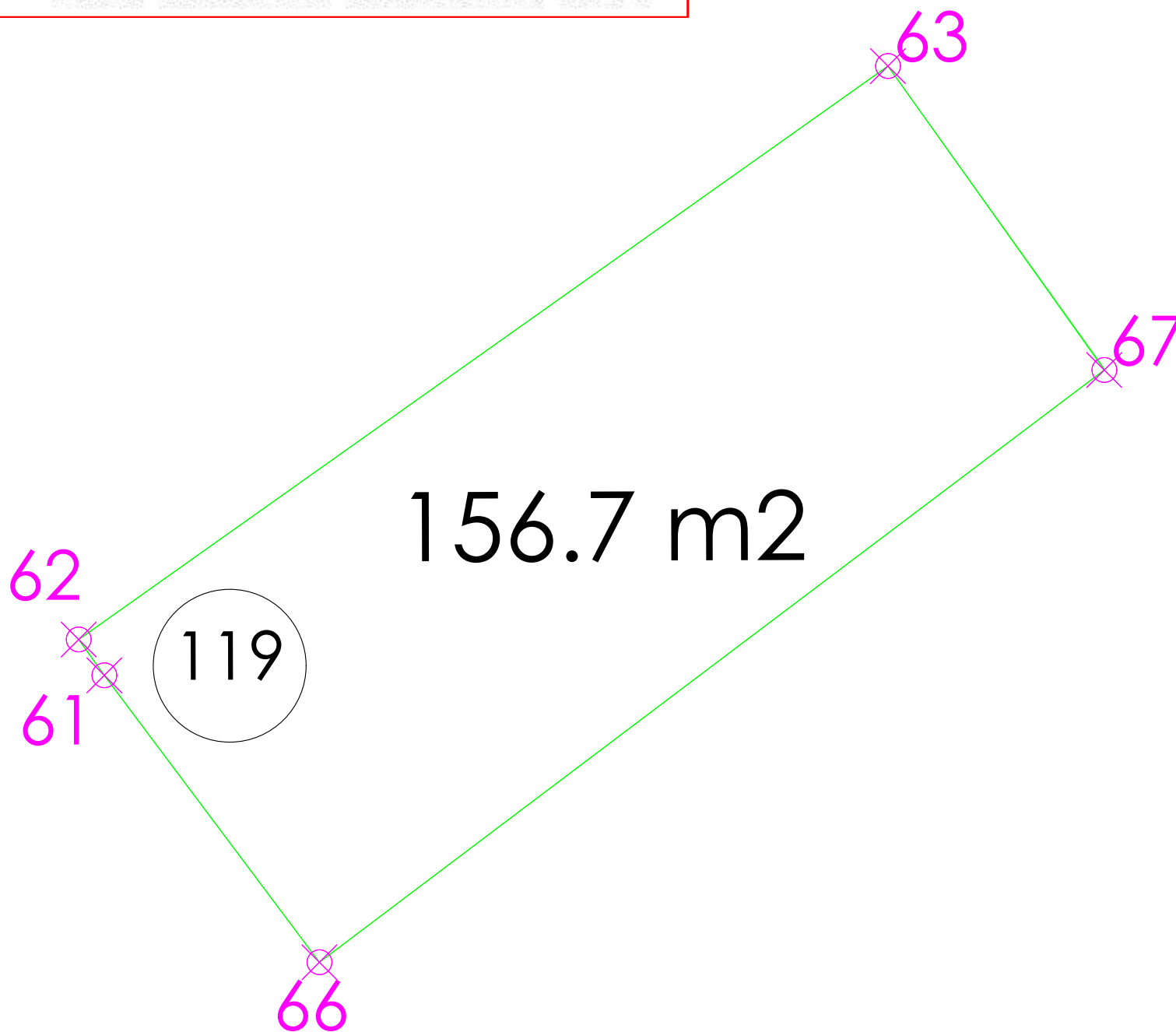

## PARCELA 119

EL INGENIERO TECNICO

PROYECTO : PARCELACION PARCELA 06  
SECTOR 10 PGOU MELILLA  
\* COORDENADAS GEOGRAFICAS \*

PLANO

**P06**  
**119**

ESCALA : sin escala

ENERO 2022



JOSE MANUEL FERNANDEZ GARCIA

\* Ingeniero Técnico en Topografía \*

Fdo. Jose Manuel Fdez.

FICHERO:

57	503916.4349	3905021.7401
58	503915.4208	3905023.3033
59	503932.2767	3905034.0901
62	503919.9184	3905016.6292
63	503936.3093	3905028.2489

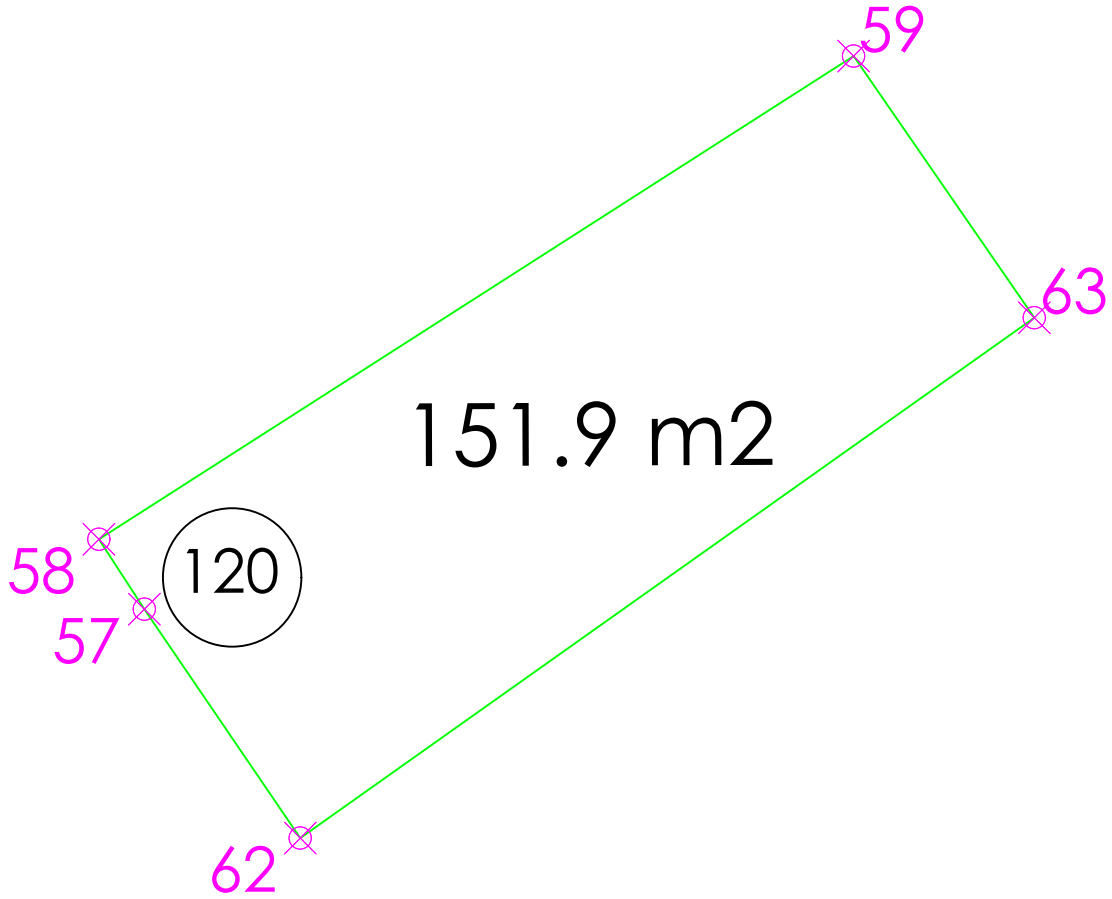

**PARCELA 120**

<p>EL INGENIERO TECNICO</p> <p><b>FERNANDEZ GARCIA JOSE MANUEL</b> - 02221545K</p> <p>Firmado digitalmente por FERNANDEZ GARCIA JOSE MANUEL - 02221545K  Fecha: 2022.01.25 23:18:46 +01'00'</p> <p>Fdo. Jose Manuel Fdez.</p>	<p>PROYECTO : PARCELACION PARCELA 06  SECTOR 10 PGOU MELILLA  * COORDENADAS GEOGRAFICAS *</p> <p>ESCALA : sin escala      ENERO 2022</p> <p> JOSE MANUEL FERNANDEZ GARCIA  * Ingeniero Técnico en Topografía *</p>	<p>PLANO</p> <p><b>P06</b> <b>120</b></p> <p>FICHERO:</p>
---	---	---

53	503912.6780	3905027.7425
54	503911.2446	3905030.1832
55	503928.6520	3905040.1933
58	503915.4208	3905023.3033
59	503932.2767	3905034.0901

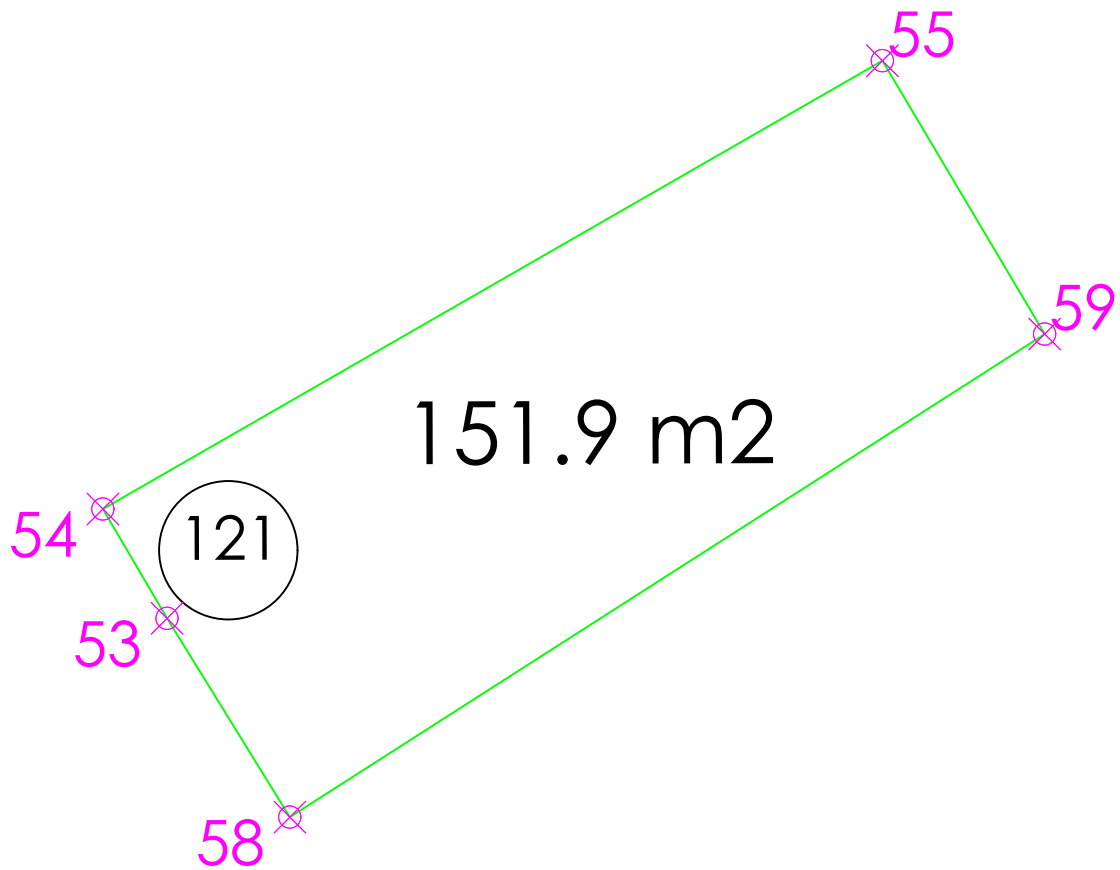

**PARCELA 121**

<p>EL INGENIERO TECNICO</p> <p><b>FERNANDEZ GARCIA JOSE MANUEL</b> - 02221545K</p> <p>Firmado digitalmente por FERNANDEZ GARCIA JOSE MANUEL - 02221545K Fecha: 2022.01.25 23:19:07 +01'00'</p> <p>Fdo. Jose Manuel Fdez.</p>	<p>PROYECTO : PARCELACION PARCELA 06 SECTOR 10 PGOU MELILLA * COORDENADAS GEOGRAFICAS *</p> <p>ESCALA : sin escala      ENERO 2022</p> <p> JOSE MANUEL FERNANDEZ GARCIA * Ingeniero Técnico en Topografía *</p>	<p>PLANO</p> <p><b>P06 121</b></p> <p>FICHERO:</p>
--	--	--

48	503907.4522	3905037.1497
49	503925.2726	3905046.3175
51	503909.1635	3905033.9116
54	503911.2446	3905030.1832
55	503928.6520	3905040.1933

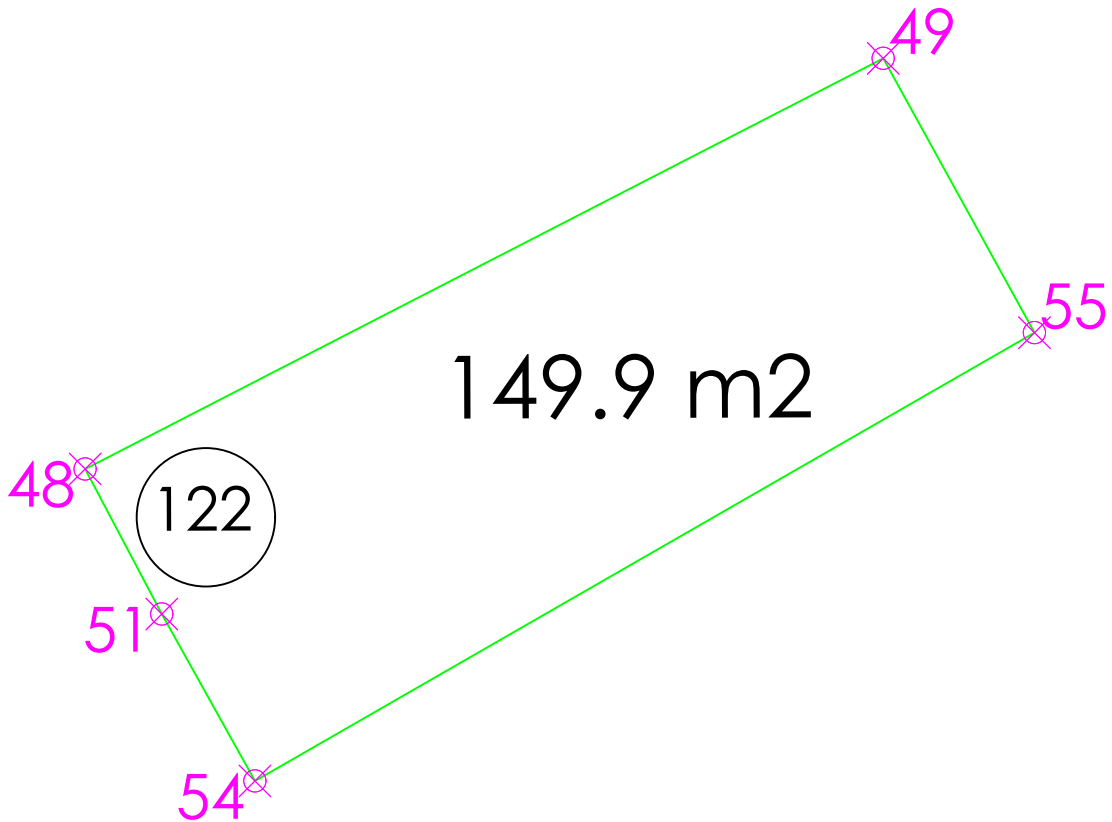

**PARCELA 122**

EL INGENIERO TECNICO

FERNANDEZ GARCIA JOSE MANUEL -  
 Firmado digitalmente por FERNANDEZ GARCIA JOSE MANUEL -  
 02221545K  
 Fecha: 2022.01.25 23:19:29 +01'00'

Fdo. Jose Manuel Fdez.

PROYECTO : PARCELACION PARCELA 06  
 SECTOR 10 PGOU MELILLA  
 \* COORDENADAS GEOGRAFICAS \*

ESCALA : sin escala      ENERO 2022



JOSE MANUEL FERNANDEZ GARCIA  
 \* Ingeniero Técnico en Topografía \*

PLANO

**P06  
 122**

FICHERO:

44	503903.9412	3905044.3912
45	503922.2135	3905052.7224
47	503905.9112	3905040.2228
48	503907.4522	3905037.1497
49	503925.2726	3905046.3175

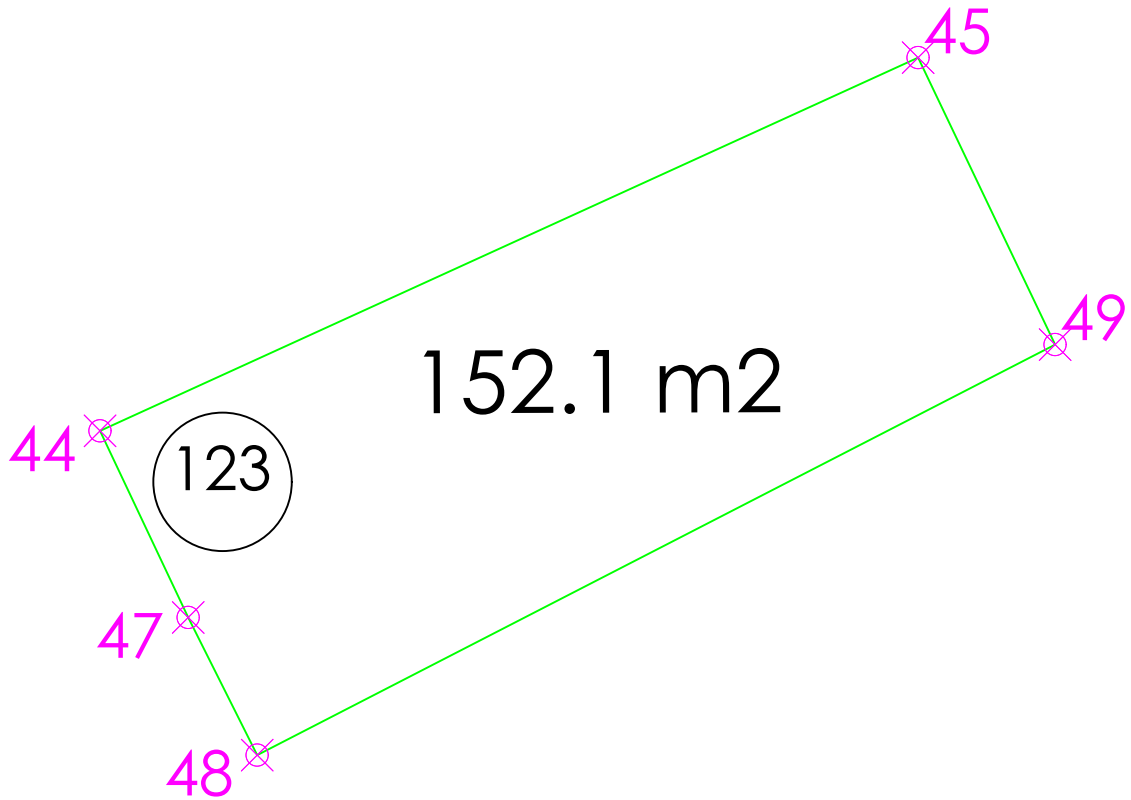

**PARCELA 123**

EL INGENIERO TECNICO

FERNANDEZ GARCIA JOSE MANUEL - 02221545K  
 Firmado digitalmente por FERNANDEZ GARCIA JOSE MANUEL - 02221545K  
 Fecha: 2022.01.25 23:19:54 +01'00'

Fdo. Jose Manuel Fdez.

PROYECTO : PARCELACION PARCELA 06  
 SECTOR 10 PGOU MELILLA  
 \* COORDENADAS GEOGRAFICAS \*

ESCALA : sin escala      ENERO 2022



JOSE MANUEL FERNANDEZ GARCIA  
 \* Ingeniero Técnico en Topografía \*

PLANO

**P06  
123**

FICHERO:

40	503900.7773	3905051.7910
41	503919.4034	3905059.2366
43	503902.9256	3905046.6644
44	503903.9412	3905044.3912
45	503922.2135	3905052.7224

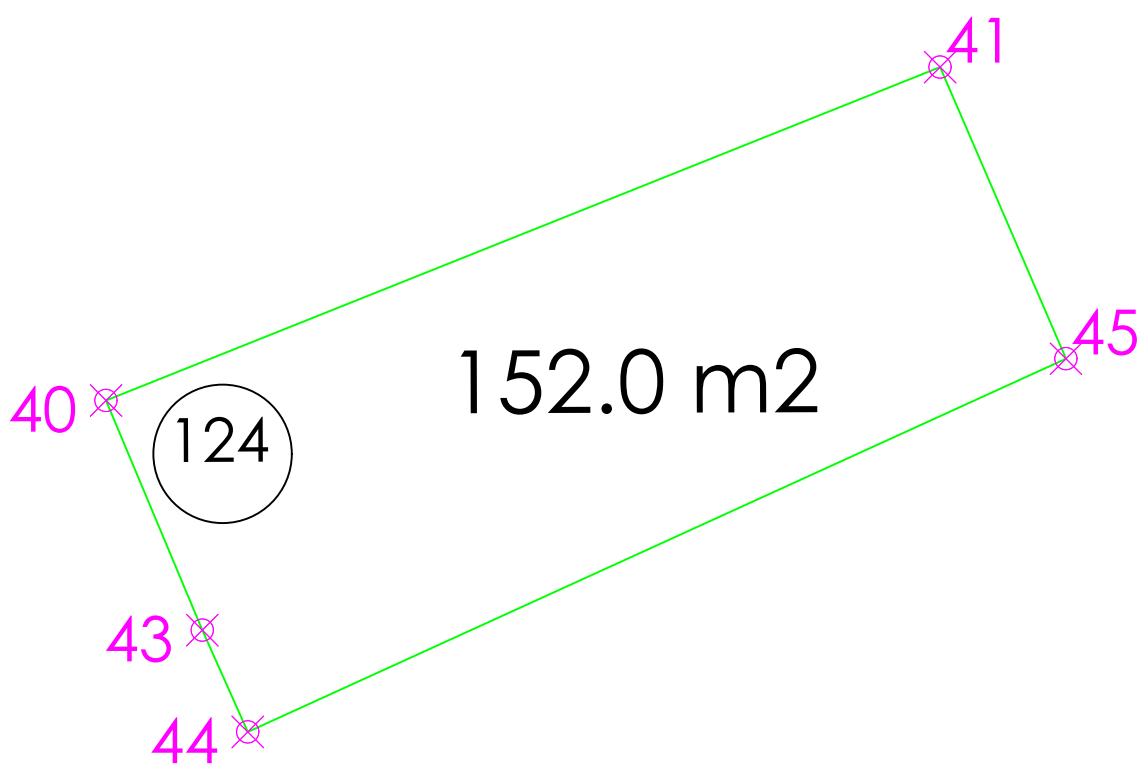

**PARCELA 124**

EL INGENIERO TECNICO  
**FERNANDEZ GARCIA JOSE MANUEL** - 02221545K  
 Firmado digitalmente por FERNANDEZ GARCIA JOSE MANUEL - 02221545K  
 Fecha: 2022.01.25 23:20:23 +01'00'  
 Fdo. Jose Manuel Fdez.

PROYECTO : PARCELACION PARCELA 06  
 SECTOR 10 PGOU MELILLA  
 \* COORDENADAS GEOGRAFICAS \*  
 ESCALA : sin escala      ENERO 2022  
 JOSE MANUEL FERNANDEZ GARCIA  
 \* Ingeniero Técnico en Topografía \*

PLANO  
**P06**  
**124**  
 FICHERO:

36	503897.9742	3905059.3360
37	503916.9172	3905065.8865
39	503900.2120	3905053.2251
40	503900.7773	3905051.7910
41	503919.4034	3905059.2366

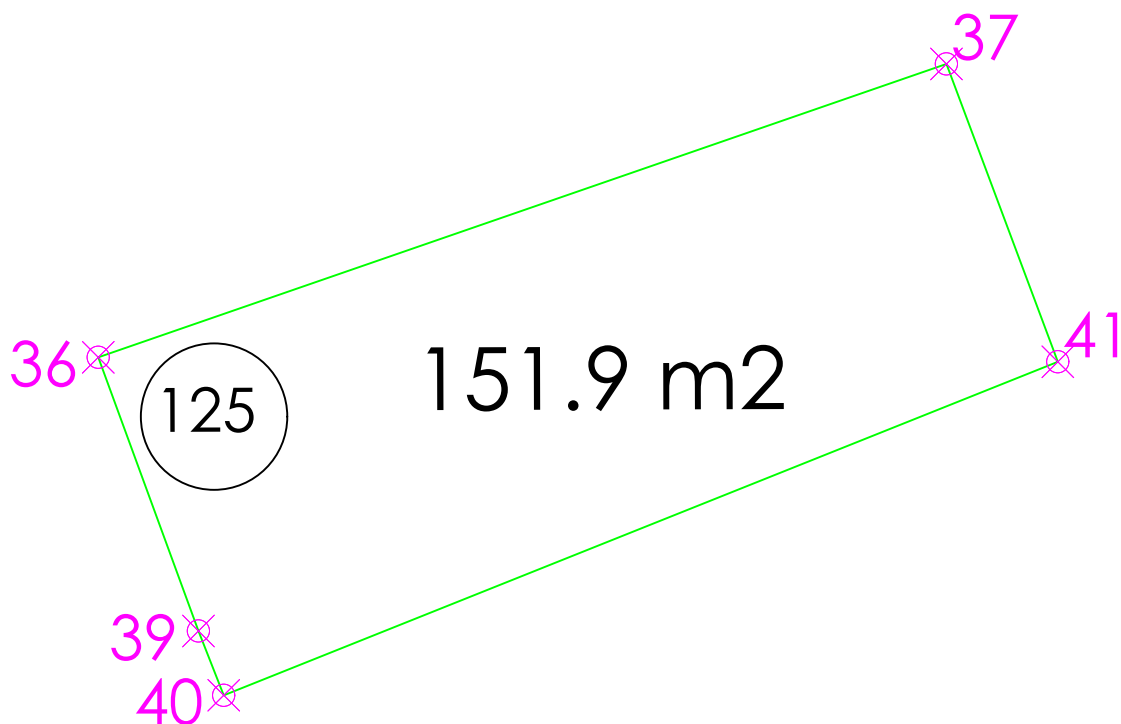

**PARCELA 125**

EL INGENIERO TECNICO

FERNANDEZ GARCIA JOSE MANUEL - 02221545K  
 Firmado digitalmente por FERNANDEZ GARCIA JOSE MANUEL - 02221545K  
 Fecha: 2022.01.25 23:20:45 +01'00'

Fdo. Jose Manuel Fdez.

PROYECTO : PARCELACION PARCELA 06  
 SECTOR 10 PGOU MELILLA  
 \* COORDENADAS GEOGRAFICAS \*

ESCALA : sin escala      ENERO 2022



JOSE MANUEL FERNANDEZ GARCIA  
 \* Ingeniero Técnico en Topografía \*

PLANO

**P06  
125**

FICHERO:

30	503876.4114	3905060.9744
31	503895.6190	3905066.6576
32	503895.5179	3905067.0004
33	503914.7895	3905072.6574
35	503897.7751	3905059.8932
36	503897.9742	3905059.3360
37	503916.9172	3905065.8865

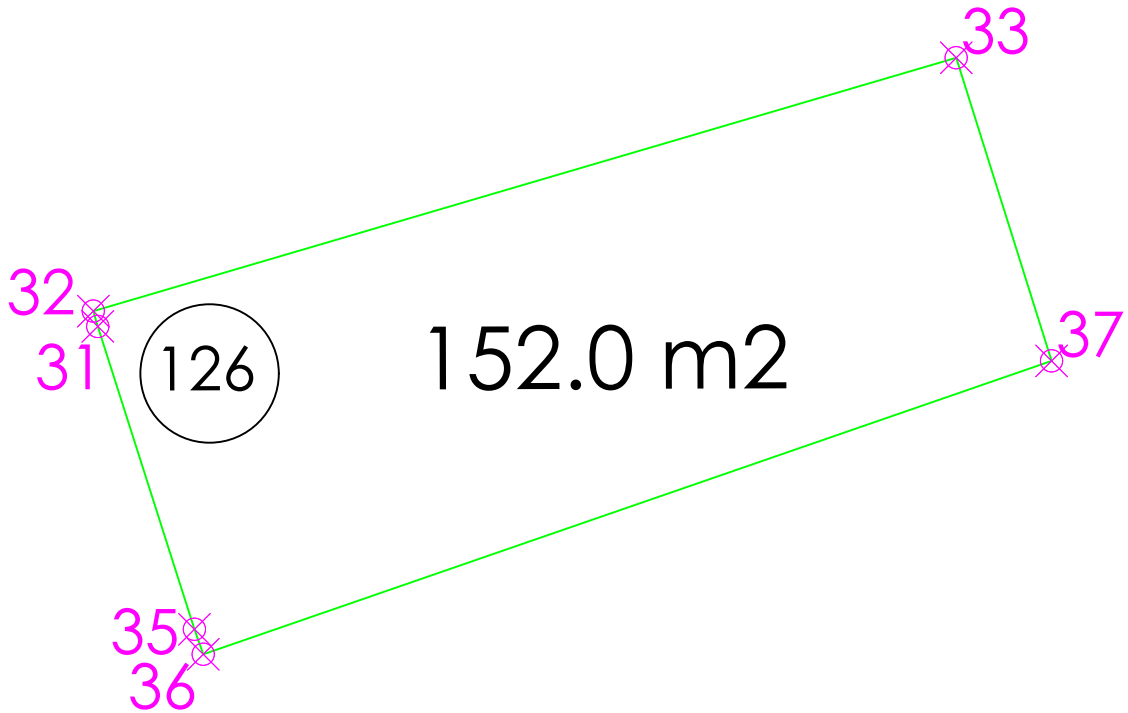

**PARCELA 126**

EL INGENIERO TECNICO

FERNANDEZ GARCIA JOSE MANUEL -  
 02221545K  
 Firmado digitalmente por FERNANDEZ GARCIA JOSE MANUEL - 02221545K  
 Fecha: 2022.01.25 23:21:11 +01'00'

Fdo. Jose Manuel Fdez.

PROYECTO : PARCELACION PARCELA 06  
 SECTOR 10 PGOU MELILLA  
 \* COORDENADAS GEOGRAFICAS \*

ESCALA : sin escala      ENERO 2022



JOSE MANUEL FERNANDEZ GARCIA  
 \* Ingeniero Técnico en Topografía \*

PLANO

**P06  
126**

FICHERO:

27	503893.7475	3905073.5066
28	503893.4349	3905074.7734
29	503912.8825	3905079.4939
32	503895.5179	3905067.0004
33	503914.7895	3905072.6574

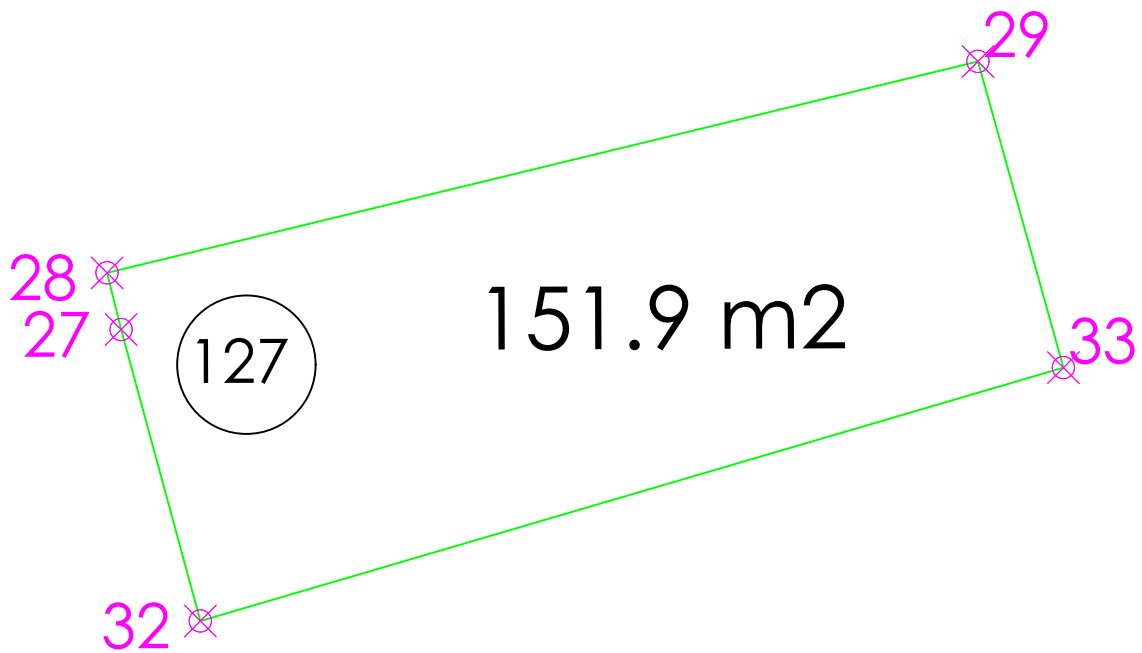

**PARCELA 127**

EL INGENIERO TECNICO

FERNANDEZ GARCIA JOSE MANUEL -  
 02221545K  
 Firmado digitalmente por FERNANDEZ GARCIA JOSE MANUEL - 02221545K  
 Fecha: 2022.01.25 23:21:33 +01'00'

Fdo. Jose Manuel Fdez.

PROYECTO : PARCELACION PARCELA 06  
 SECTOR 10 PGOU MELILLA  
 \* COORDENADAS GEOGRAFICAS \*

ESCALA : sin escala

ENERO 2022



JOSE MANUEL FERNANDEZ GARCIA

\* Ingeniero Técnico en Topografía \*

PLANO

**P06**  
**127**

FICHERO:

22	503891.7226	3905082.6366
23	503911.4772	3905086.4502
25	503892.1641	3905080.4274
28	503893.4349	3905074.7734
29	503912.8825	3905079.4939

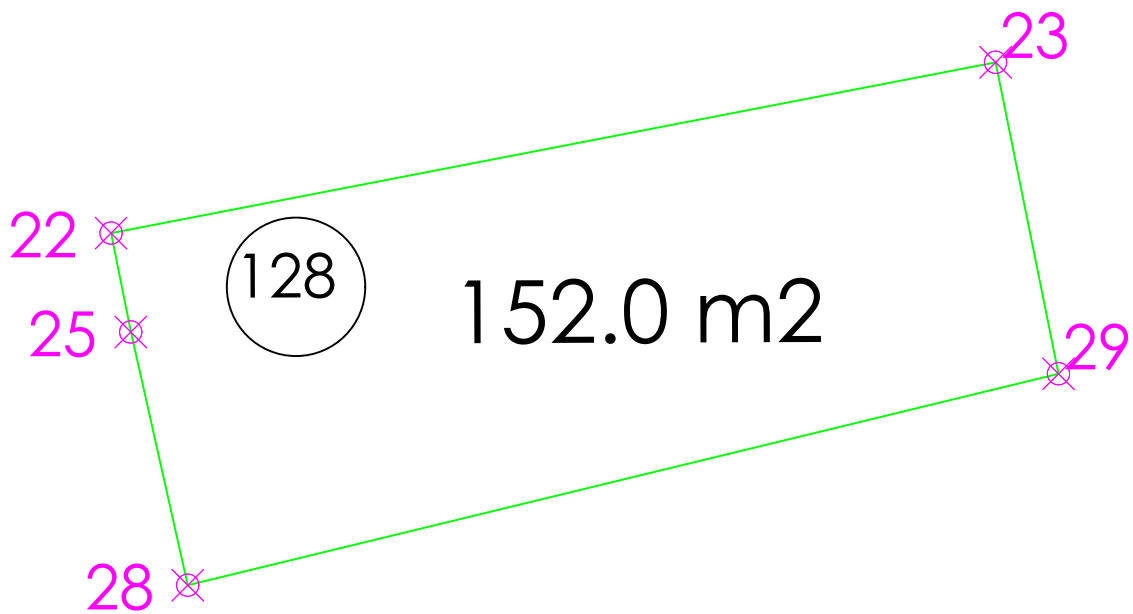

**PARCELA 128**

<p>EL INGENIERO TECNICO</p> <p><b>FERNANDEZ GARCIA JOSE MANUEL</b> - 02221545K</p> <p>Firmado digitalmente por FERNANDEZ GARCIA JOSE MANUEL - 02221545K Fecha: 2022.01.25 23:21:52 +01'00'</p> <p>Fdo. Jose Manuel Fdez.</p>	<p>PROYECTO : PARCELACION PARCELA 06 SECTOR 10 PGOU MELILLA * COORDENADAS GEOGRAFICAS *</p> <p>ESCALA : sin escala      ENERO 2022</p> <p> JOSE MANUEL FERNANDEZ GARCIA * Ingeniero Técnico en Topografía *</p>	<p>PLANO</p> <p><b>P06</b> <b>128</b></p> <p>FICHERO:</p>
--	--	---

18	503890.3847	3905090.5720
19	503910.1799	3905093.4286
21	503890.8715	3905087.4078
22	503891.7226	3905082.6366
23	503911.4772	3905086.4502

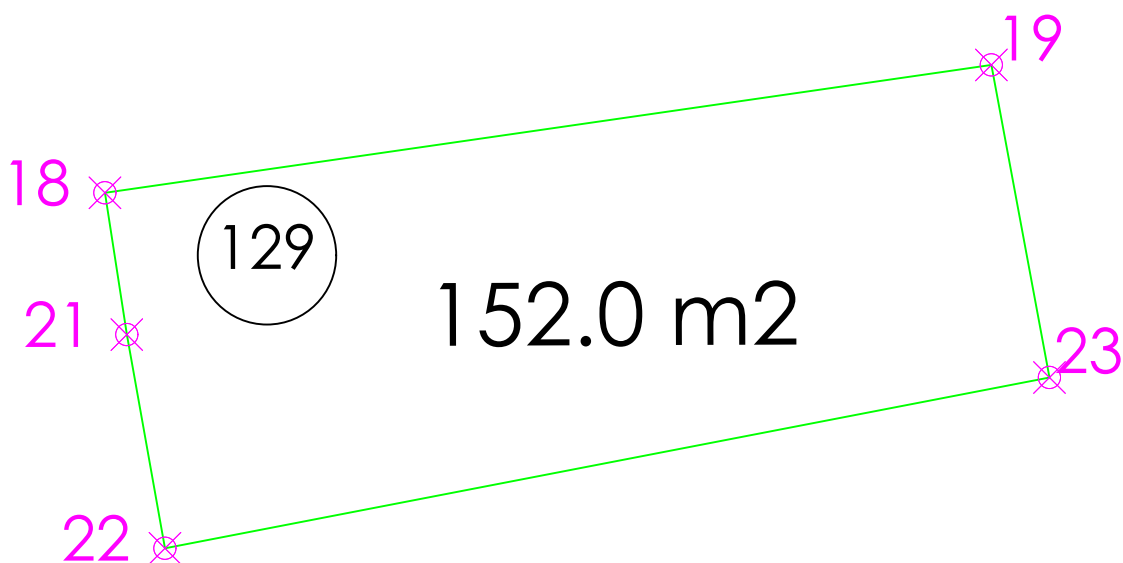

**PARCELA 129**

EL INGENIERO TECNICO

FERNANDEZ GARCIA JOSE MANUEL -  
 02221545K  
 Firmado digitalmente por FERNANDEZ GARCIA JOSE MANUEL - 02221545K  
 Fecha: 2022.01.25 23:22:12 +01'00'

Fdo. Jose Manuel Fdez.

PROYECTO : PARCELACION PARCELA 06  
 SECTOR 10 PGOU MELILLA  
 \* COORDENADAS GEOGRAFICAS \*

ESCALA : sin escala

ENERO 2022



JOSE MANUEL FERNANDEZ GARCIA

\* Ingeniero Técnico en Topografía \*

PLANO

**P06**  
**129**

FICHERO:

14	503889.4245	3905098.5614
15	503909.3738	3905100.4808
17	503889.8718	3905094.4361
18	503890.3847	3905090.5720
19	503910.1799	3905093.4286

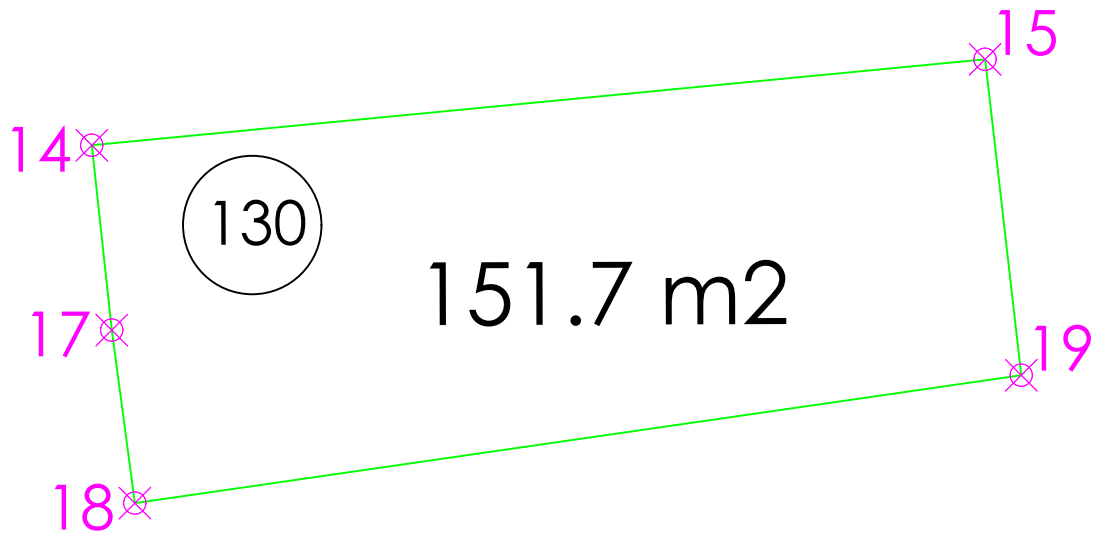

## PARCELA 130

EL INGENIERO TECNICO

FERNANDEZ GARCIA JOSE MANUEL -  
 02221545K  
 Firmado digitalmente por FERNANDEZ GARCIA JOSE MANUEL - 02221545K  
 Fecha: 2022.01.25 23:22:31 +01'00'

Fdo. Jose Manuel Fdez.

PROYECTO : PARCELACION PARCELA 06  
 SECTOR 10 PGOU MELILLA  
 \* COORDENADAS GEOGRAFICAS \*

ESCALA : sin escala

ENERO 2022



JOSE MANUEL FERNANDEZ GARCIA

\* Ingeniero Técnico en Topografía \*

PLANO

**P06**  
**130**

FICHERO:

10	503888.8438	3905106.5875
11	503908.8645	3905107.5589
13	503889.1667	3905101.5002
14	503889.4245	3905098.5614
15	503909.3738	3905100.4808

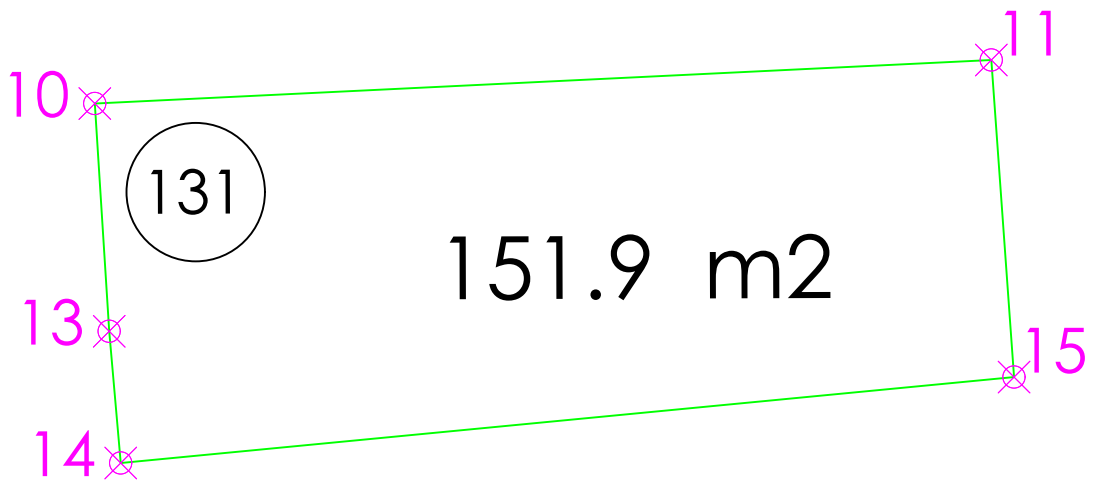

**PARCELA 131**

EL INGENIERO TECNICO

FERNANDEZ GARCIA JOSE MANUEL - 02221545K  
 Firmado digitalmente por FERNANDEZ GARCIA JOSE MANUEL - 02221545K  
 Fecha: 2022.01.25 23:22:51 +01'00'

Fdo. Jose Manuel Fdez.

PROYECTO : PARCELACION PARCELA 06  
 SECTOR 10 PGOU MELILLA  
 \* COORDENADAS GEOGRAFICAS \*

ESCALA : sin escala      ENERO 2022



JOSE MANUEL FERNANDEZ GARCIA  
 \* Ingeniero Técnico en Topografía \*

PLANO

**P06**  
**131**

FICHERO:

6	503888.6454	3905114.6321
7	503908.6738	3905114.6546
9	503888.7576	3905108.5878
10	503888.8438	3905106.5875
11	503908.8645	3905107.5589

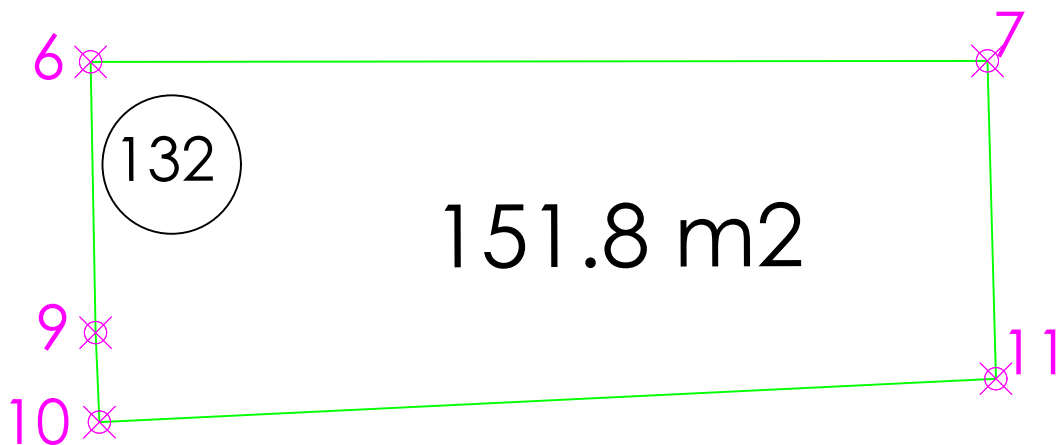

**PARCELA 132**

EL INGENIERO TECNICO

Fernando  
 digitalmente por  
**FERNANDEZ**  
**Z GARCIA**  
**JOSE**  
**MANUEL -**  
**02221545K**  
 Fecha:  
 2022.01.25  
 23:23:12 +01'00'

Fdo. Jose Manuel Fdez.

PROYECTO : PARCELACION PARCELA 06  
 SECTOR 10 PGOU MELILLA  
 \* COORDENADAS GEOGRAFICAS \*

ESCALA : sin escala      ENERO 2022



JOSE MANUEL FERNANDEZ GARCIA  
 \* Ingeniero Técnico en Topografía \*

PLANO

**P06**  
**132**

FICHERO:

2	503888.8360	3905122.9316
3	503908.7987	3905122.1979
5	503888.6452	3905115.6868
6	503888.6454	3905114.6321
7	503908.6738	3905114.6546



**PARCELA 133**

EL INGENIERO TECNICO

FERNANDEZ GARCIA JOSE MANUEL -  
 02221545K  
 Firmado digitalmente por FERNANDEZ GARCIA JOSE MANUEL - 02221545K  
 Fecha: 2022.01.25 23:23:34 +01'00'

Fdo. Jose Manuel Fdez.

PROYECTO : PARCELACION PARCELA 06  
 SECTOR 10 PGOU MELILLA  
 \* COORDENADAS GEOGRAFICAS \*

ESCALA : sin escala      ENERO 2022



JOSE MANUEL FERNANDEZ GARCIA  
 \* Ingeniero Técnico en Topografía \*

PLANO

**P06  
 133**

FICHERO:

1	503868.7946	3905123.6909
2	503888.8360	3905122.9316
4	503868.6587	3905115.7881
5	503888.6452	3905115.6868

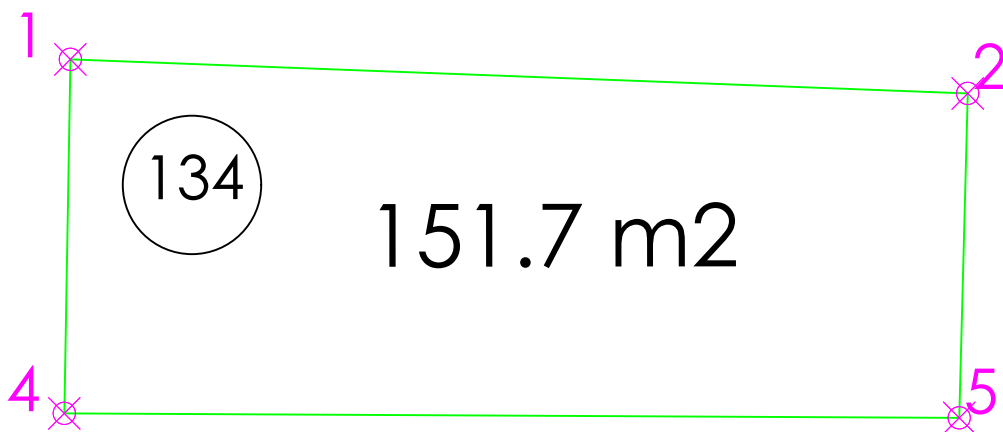

**PARCELA 134**

<p>EL INGENIERO TECNICO</p> <p><b>FERNANDEZ GARCIA JOSE MANUEL</b> - 02221545K</p> <p>Firmado digitalmente por FERNANDEZ GARCIA JOSE MANUEL - 02221545K Fecha: 2022.01.25 23:23:56 +01'00'</p> <p>Fdo. Jose Manuel Fdez.</p>	<p>PROYECTO : PARCELACION PARCELA 06 SECTOR 10 PGOU MELILLA * COORDENADAS GEOGRAFICAS *</p> <p>ESCALA : sin escala      ENERO 2022</p> <p> JOSE MANUEL FERNANDEZ GARCIA * Ingeniero Técnico en Topografía *</p>	<p>PLANO</p> <p><b>P06</b> <b>134</b></p> <p>FICHERO:</p>
--	--	---

4	503868.6587	3905115.7881
5	503888.6452	3905115.6868
6	503888.6454	3905114.6321
8	503868.7961	3905107.8537
9	503888.7576	3905108.5878

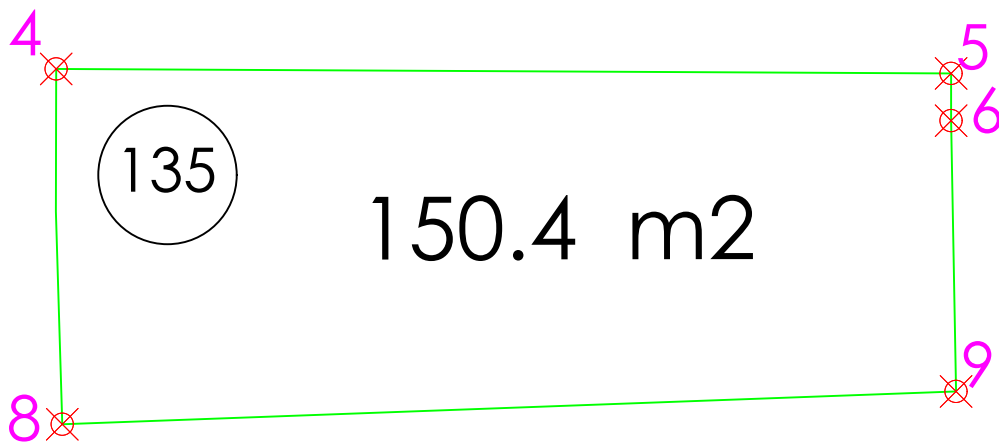

## PARCELA 135

EL INGENIERO TECNICO

**FERNANDEZ GARCIA JOSE MANUEL** - 02221545K  
 Firmado digitalmente por FERNANDEZ GARCIA JOSE MANUEL - 02221545K  
 Fecha: 2022.01.25 23:24:26 +01'00'

Fdo. Jose Manuel Fdez.

PROYECTO : PARCELACION PARCELA 06  
 SECTOR 10 PGOU MELILLA  
 \* COORDENADAS GEOGRAFICAS \*

ESCALA : sin escala

ENERO 2022



JOSE MANUEL FERNANDEZ GARCIA  
 \* Ingeniero Técnico en Topografía \*

PLANO

**P06  
135**

FICHERO:

8	503868.7961	3905107.8537
9	503888.7576	3905108.5878
10	503888.8438	3905106.5875
12	503869.1610	3905099.9237
13	503889.1667	3905101.5002

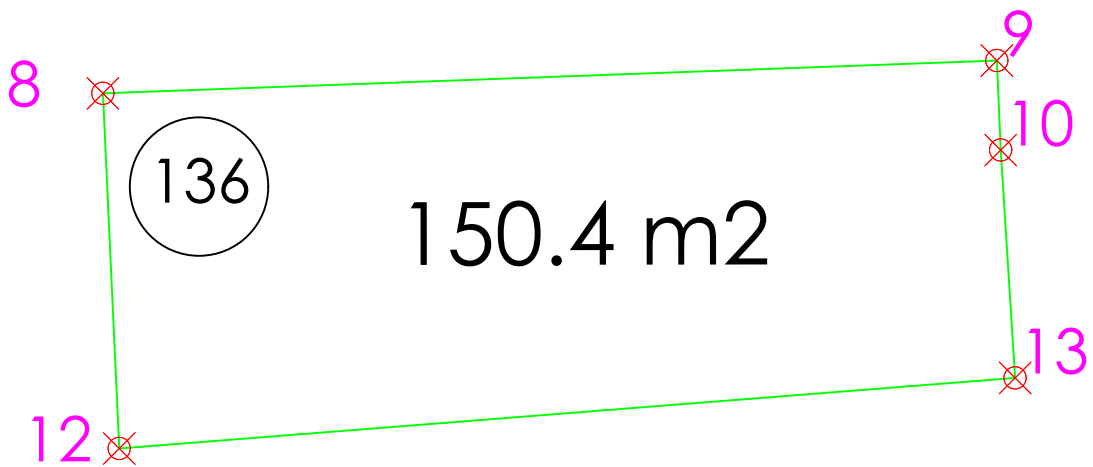

**PARCELA 136**

<p>EL INGENIERO TECNICO</p> <p><b>FERNANDEZ GARCIA JOSE MANUEL</b> - 02221545K</p> <p>Firmado digitalmente por FERNANDEZ GARCIA JOSE MANUEL - 02221545K  Fecha: 2022.01.25 23:24:47 +01'00'</p> <p>Fdo. Jose Manuel Fdez.</p>	<p>PROYECTO : PARCELACION PARCELA 06  SECTOR 10 PGOU MELILLA  * COORDENADAS GEOGRAFICAS *</p> <p>ESCALA : sin escala      ENERO 2022</p> <p> JOSE MANUEL FERNANDEZ GARCIA  * Ingeniero Técnico en Topografía *</p>	<p>PLANO</p> <p><b>P06</b> <b>136</b></p> <p>FICHERO:</p>
---	---	---

12	503869.1610	3905099.9237
13	503889.1667	3905101.5002
14	503889.4245	3905098.5614
16	503870.0038	3905092.0327
17	503889.8718	3905094.4361

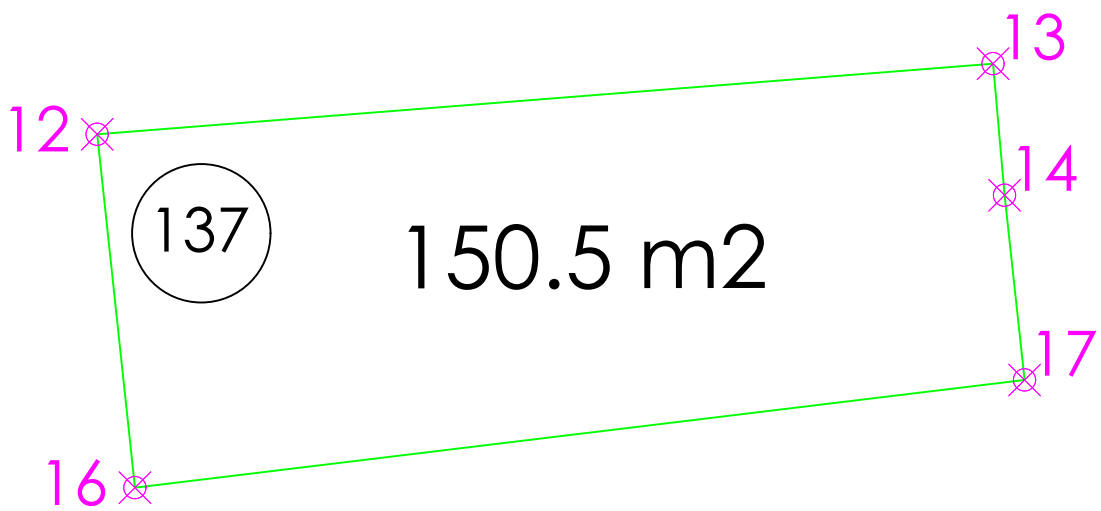

**PARCELA 137**

EL INGENIERO TECNICO <b>FERNANDEZ GARCIA JOSE MANUEL</b> - 02221545K Firmado digitalmente por FERNANDEZ GARCIA JOSE MANUEL - 02221545K Fecha: 2022.01.25 23:25:06 +01'00' Fdo. Jose Manuel Fdez.	PROYECTO : PARCELACION PARCELA 06 SECTOR 10 PGOU MELILLA * COORDENADAS GEOGRAFICAS *	PLANO  <b>P06</b> <b>137</b>
	ESCALA : sin escala ENERO 2022	
 JOSE MANUEL FERNANDEZ GARCIA * Ingeniero Técnico en Topografía *	FICHERO:	

16	503870.0038	3905092.0327
17	503889.8718	3905094.4361
18	503890.3847	3905090.5720
20	503871.1378	3905084.1787
21	503890.8715	3905087.4078

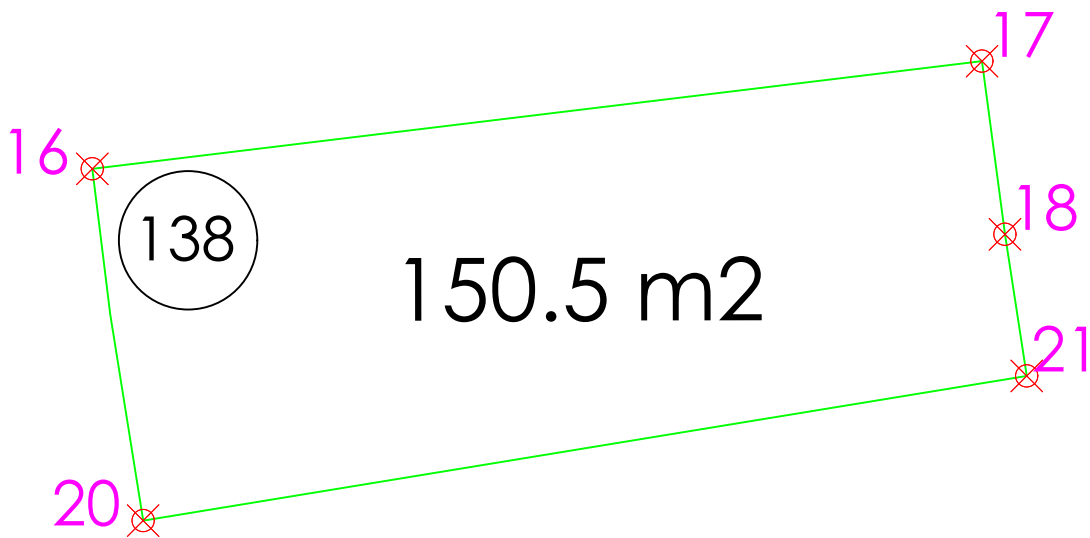

**PARCELA 138**

<p>EL INGENIERO TECNICO</p> <p><b>FERNANDEZ GARCIA JOSE MANUEL</b> - 02221545K</p> <p>Firmado digitalmente por FERNANDEZ GARCIA JOSE MANUEL - 02221545K Fecha: 2022.01.25 23:25:28 +01'00'</p> <p>Fdo. Jose Manuel Fdez.</p>	<p>PROYECTO : PARCELACION PARCELA 06 SECTOR 10 PGOU MELILLA * COORDENADAS GEOGRAFICAS *</p> <p>ESCALA : sin escala      ENERO 2022</p> <p> JOSE MANUEL FERNANDEZ GARCIA * Ingeniero Técnico en Topografía *</p>	<p>PLANO</p> <p><b>P06</b> <b>138</b></p> <p>FICHERO:</p>
--	--	---

20	503871.1378	3905084.1787
21	503890.8715	3905087.4078
22	503891.7226	3905082.6366
24	503872.4762	3905076.3542
25	503892.1641	3905080.4274

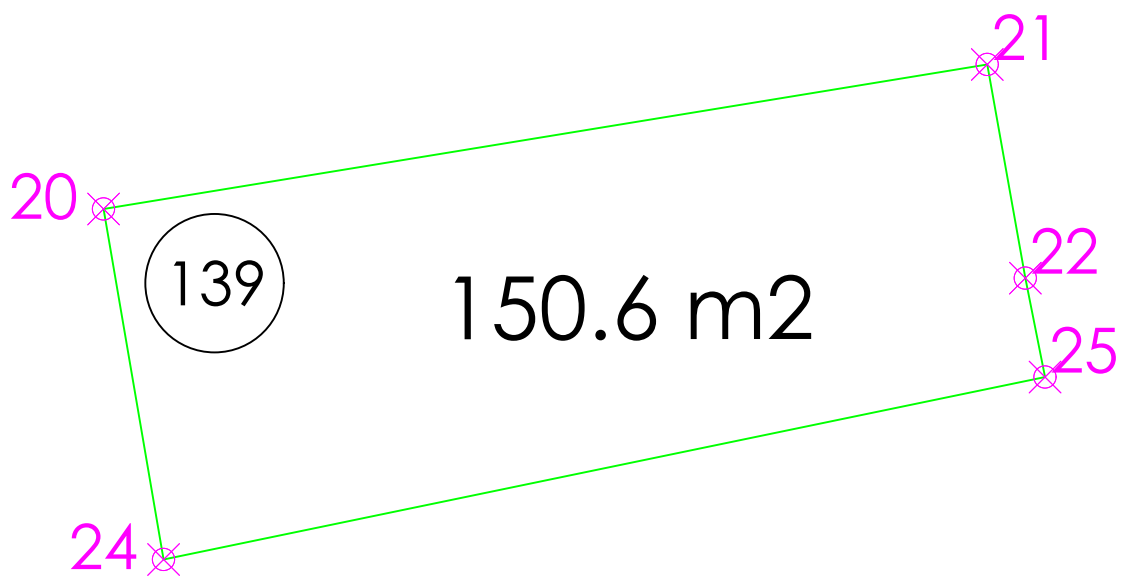

**PARCELA 139**

EL INGENIERO TECNICO

FERNANDEZ GARCIA JOSE MANUEL -  
 02221545K  
 Firmado digitalmente por FERNANDEZ GARCIA JOSE MANUEL - 02221545K  
 Fecha: 2022.01.25 23:26:00 +01'00'

Fdo. Jose Manuel Fdez.

PROYECTO : PARCELACION PARCELA 06  
 SECTOR 10 PGOU MELILLA  
 \* COORDENADAS GEOGRAFICAS \*

ESCALA : sin escala

ENERO 2022



JOSE MANUEL FERNANDEZ GARCIA

\* Ingeniero Técnico en Topografía \*

PLANO

**P06**  
**139**

FICHERO:

24	503872.4762	3905076.3542
25	503892.1641	3905080.4274
26	503874.3357	3905068.6366
27	503893.7475	3905073.5066
28	503893.4349	3905074.7734

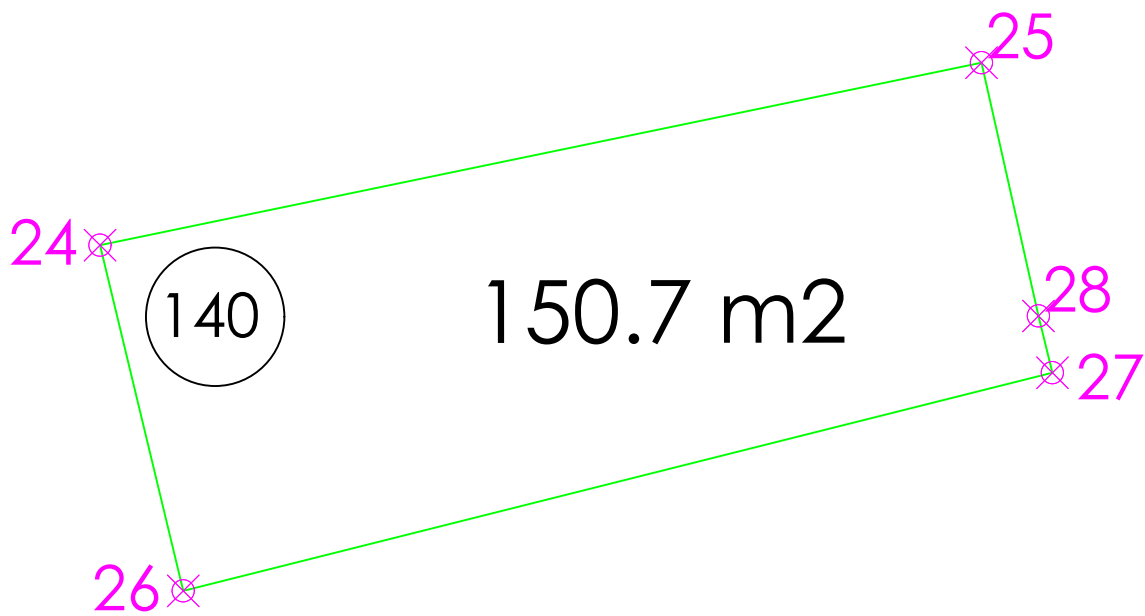

**PARCELA 140**

<p>EL INGENIERO TECNICO</p> <p><b>FERNANDEZ GARCIA JOSE MANUEL</b> - 02221545K          Firmado digitalmente por FERNANDEZ GARCIA JOSE MANUEL - 02221545K          Fecha: 2022.01.25 23:26:20 +01'00'</p> <p>Fdo. Jose Manuel Fdez.</p>	<p>PROYECTO : PARCELACION PARCELA 06          SECTOR 10 PGOU MELILLA          * COORDENADAS GEOGRAFICAS *</p> <p>ESCALA : sin escala      ENERO 2022</p> <p> JOSE MANUEL FERNANDEZ GARCIA          * Ingeniero Técnico en Topografía *</p>	<p>PLANO</p> <p><b>P06 140</b></p> <p>FICHERO:</p>
---	---	--

26	503874.3357	3905068.6366
27	503893.7475	3905073.5066
30	503876.4114	3905060.9744
31	503895.6190	3905066.6576
32	503895.5179	3905067.0004

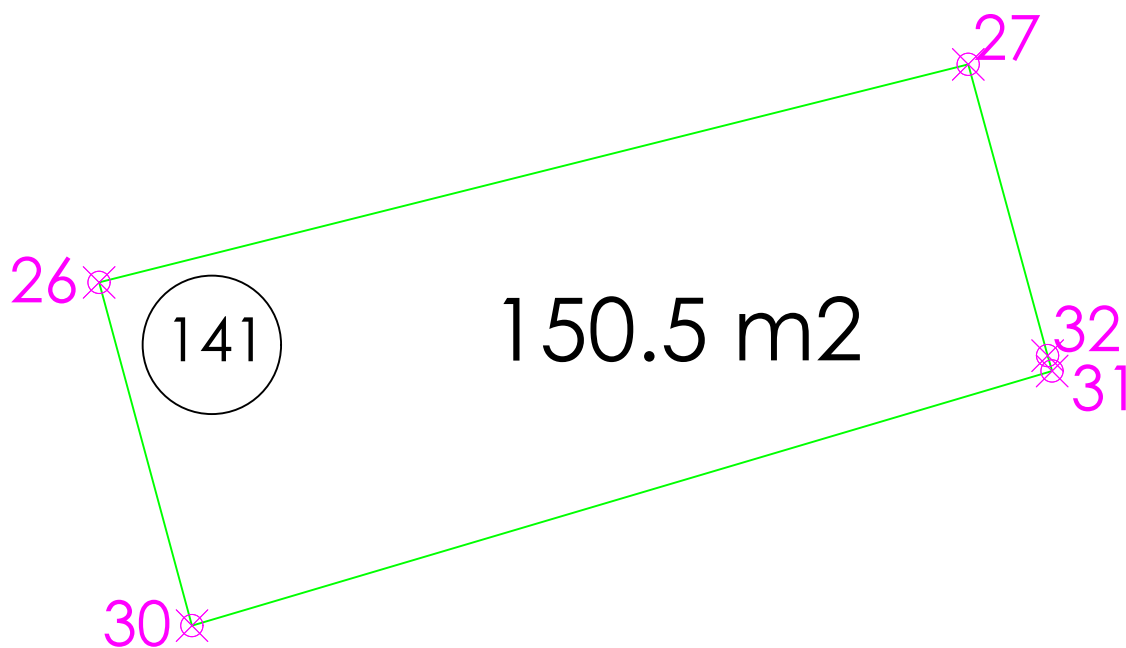

**PARCELA 141**

EL INGENIERO TECNICO

FERNANDEZ GARCIA JOSE MANUEL -  
 Firmado digitalmente por FERNANDEZ GARCIA JOSE MANUEL - 02221545K  
 Fecha: 2022.01.25 23:26:41 +01'00'

Fdo. Jose Manuel Fdez.

PROYECTO : PARCELACION PARCELA 06  
 SECTOR 10 PGOU MELILLA  
 \* COORDENADAS GEOGRAFICAS \*

ESCALA : sin escala      ENERO 2022



JOSE MANUEL FERNANDEZ GARCIA  
 \* Ingeniero Técnico en Topografía \*

PLANO

**P06  
141**

FICHERO:

30	503876.4114	3905060.9744
31	503895.6190	3905066.6576
34	503878.7385	3905053.3841
35	503897.7751	3905059.8932

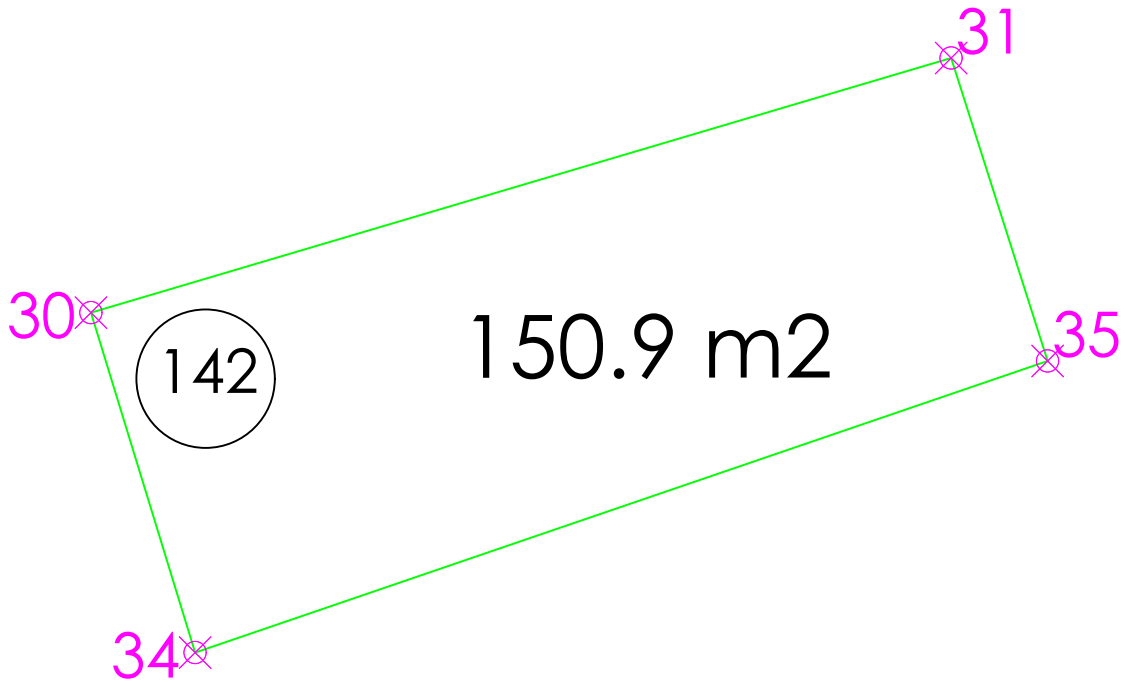

**PARCELA 142**

EL INGENIERO TECNICO

FERNANDEZ GARCIA JOSE MANUEL -  
 02221545K  
 Firmado digitalmente por FERNANDEZ GARCIA JOSE MANUEL - 02221545K  
 Fecha: 2022.01.25 23:27:03 +01'00'

Fdo. Jose Manuel Fdez.

PROYECTO : PARCELACION PARCELA 06  
 SECTOR 10 PGOU MELILLA  
 \* COORDENADAS GEOGRAFICAS \*

ESCALA : sin escala      ENERO 2022



JOSE MANUEL FERNANDEZ GARCIA  
 \* Ingeniero Técnico en Topografía \*

PLANO

**P06  
142**

FICHERO:

34	503878.7385	3905053.3841
35	503897.7751	3905059.8932
36	503897.9742	3905059.3360
38	503881.5565	3905045.9617
39	503900.2120	3905053.2251

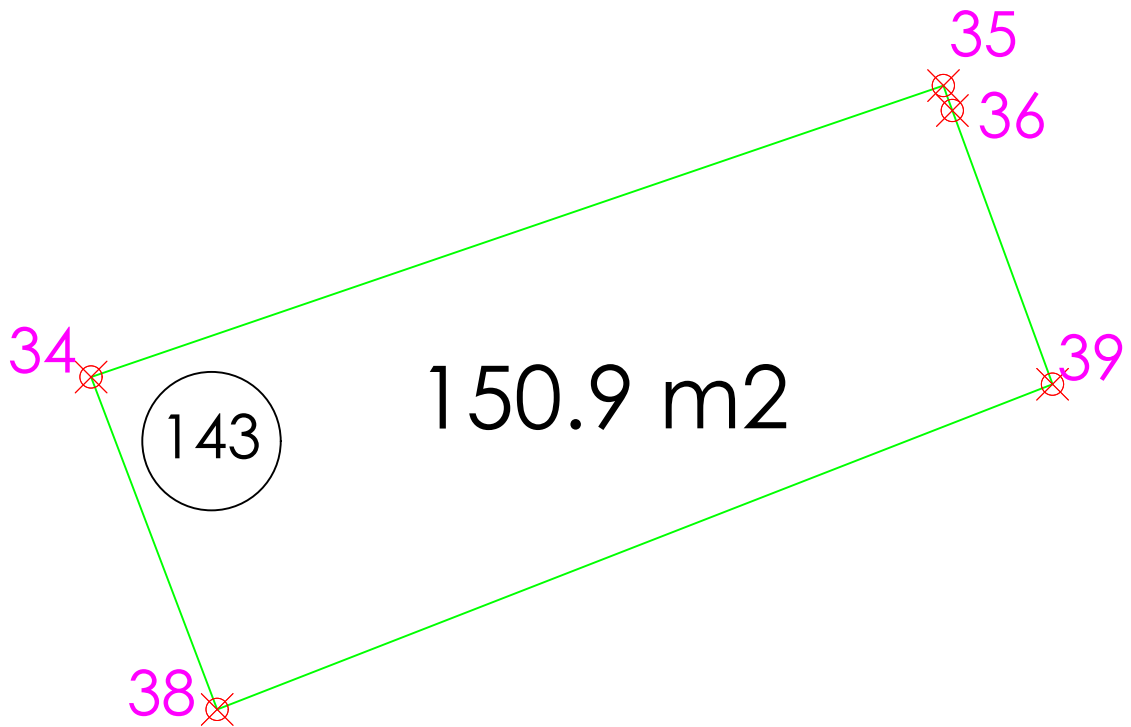

**PARCELA 143**

EL INGENIERO TECNICO

FERNANDEZ GARCIA JOSE MANUEL -  
 02221545K  
 Firmado digitalmente por FERNANDEZ GARCIA JOSE MANUEL - 02221545K  
 Fecha: 2022.01.25 23:27:22 +01'00'

Fdo. Jose Manuel Fdez.

PROYECTO : PARCELACION PARCELA 06  
 SECTOR 10 PGOU MELILLA  
 \* COORDENADAS GEOGRAFICAS \*

ESCALA : sin escala      ENERO 2022



JOSE MANUEL FERNANDEZ GARCIA  
 \* Ingeniero Técnico en Topografía \*

PLANO

**P06  
143**

FICHERO:

38	503881.5565	3905045.9617
39	503900.2120	3905053.2251
40	503900.7773	3905051.7910
42	503884.5909	3905038.6278
43	503902.9256	3905046.6644

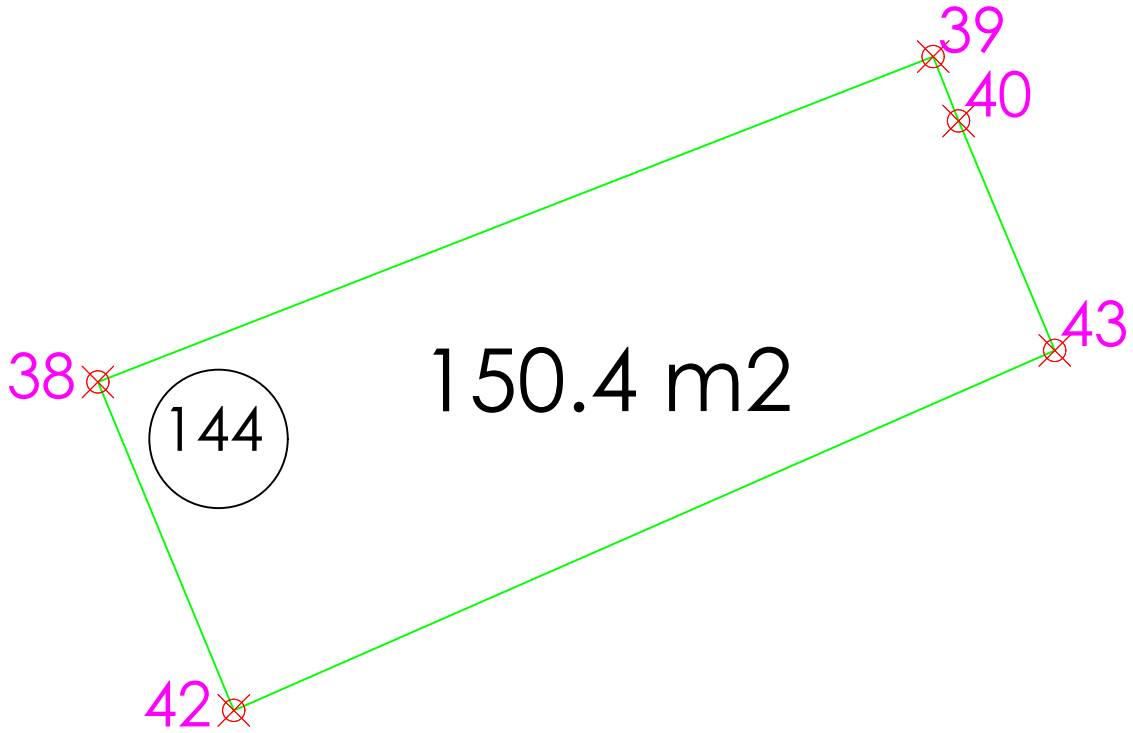

**PARCELA 144**

EL INGENIERO TECNICO

FERNANDEZ GARCIA JOSE MANUEL -  
 02221545K  
 Firmado digitalmente por FERNANDEZ GARCIA JOSE MANUEL - 02221545K  
 Fecha: 2022.01.25 23:27:41 +01'00'

Fdo. Jose Manuel Fdez.

PROYECTO : PARCELACION PARCELA 06  
 SECTOR 10 PGOU MELILLA  
 \* COORDENADAS GEOGRAFICAS \*

ESCALA : sin escala      ENERO 2022



JOSE MANUEL FERNANDEZ GARCIA  
 \* Ingeniero Técnico en Topografía \*

PLANO

**P06  
144**

FICHERO:

42	503884.5909	3905038.6278
43	503902.9256	3905046.6644
44	503903.9412	3905044.3912
46	503887.8422	3905031.3846
47	503905.9112	3905040.2228

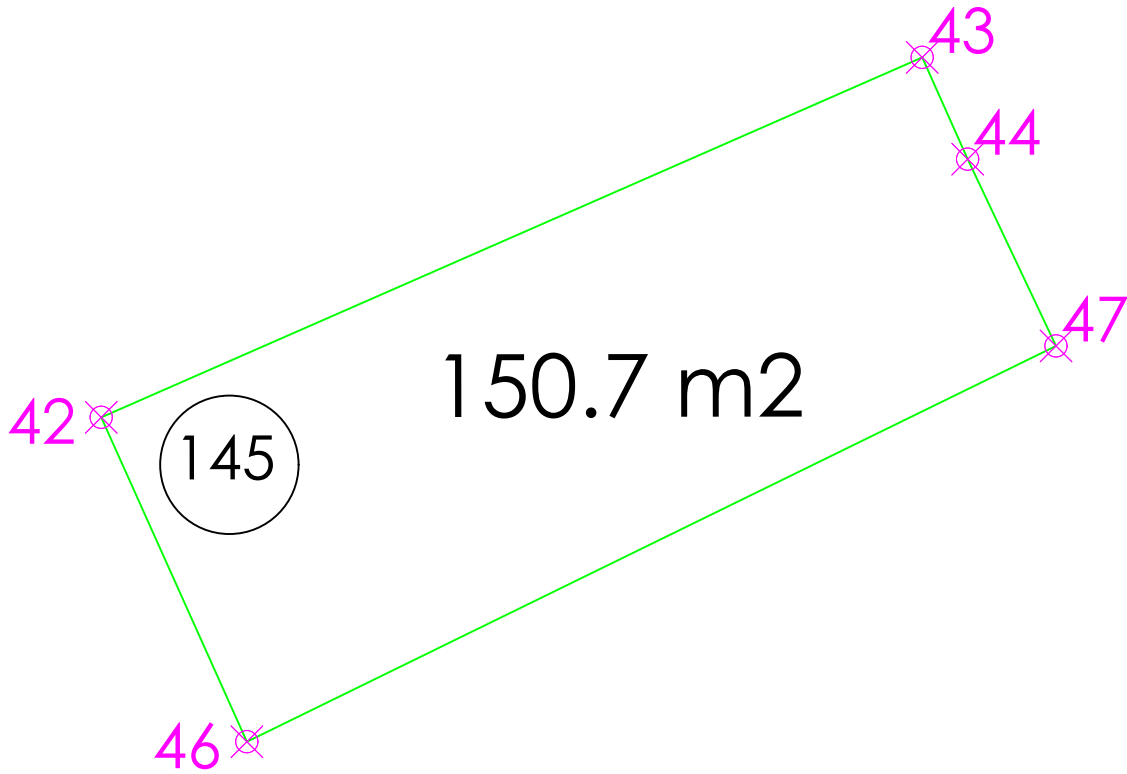

**PARCELA 145**

EL INGENIERO TECNICO

FERNANDEZ GARCIA JOSE MANUEL - 02221545K  
 Firmado digitalmente por FERNANDEZ GARCIA JOSE MANUEL - 02221545K  
 Fecha: 2022.01.25 23:28:04 +01'00'

Fdo. Jose Manuel Fdez.

PROYECTO : PARCELACION PARCELA 06  
 SECTOR 10 PGOU MELILLA  
 \* COORDENADAS GEOGRAFICAS \*

ESCALA : sin escala

ENERO 2022



JOSE MANUEL FERNANDEZ GARCIA

\* Ingeniero Técnico en Topografía \*

PLANO

**P06  
145**

FICHERO:

46	503887.8422	3905031.3846
47	503905.9112	3905040.2228
48	503907.4522	3905037.1497
50	503891.5496	3905024.3635
51	503909.1635	3905033.9116

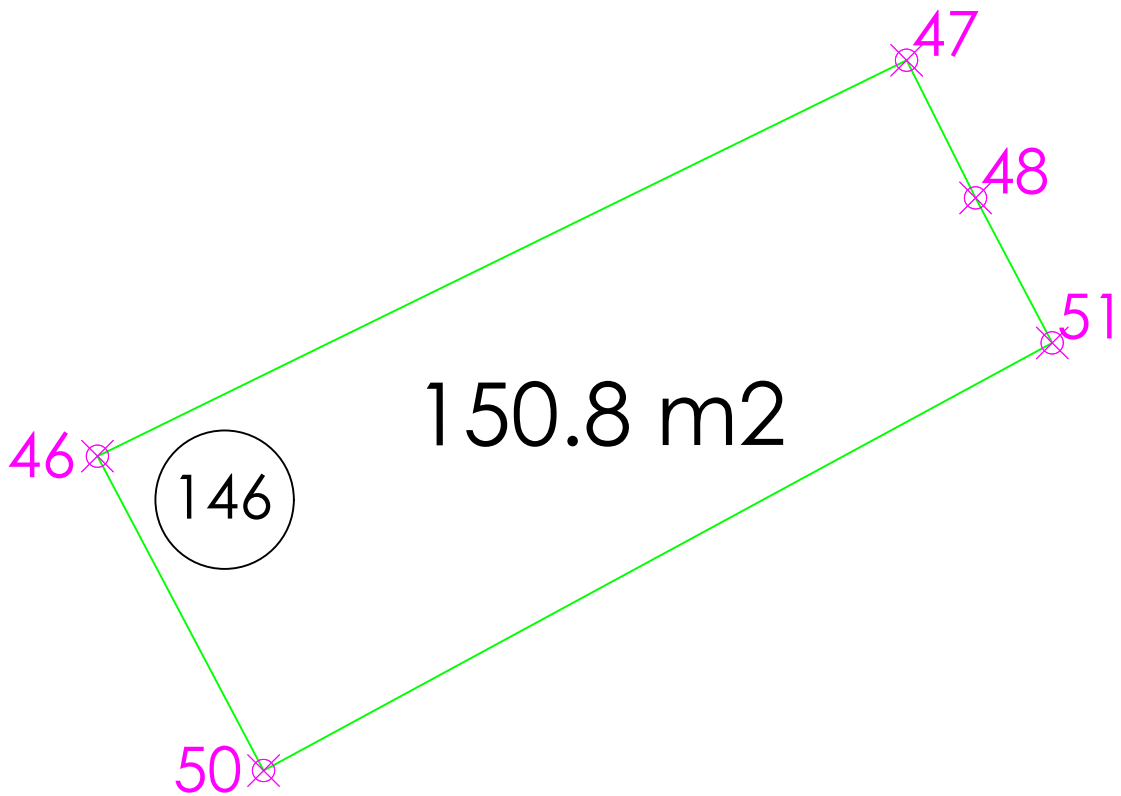

**PARCELA 146**

EL INGENIERO TECNICO

FERNANDEZ GARCIA JOSE MANUEL -  
 02221545K  
 Firmado digitalmente por FERNANDEZ GARCIA JOSE MANUEL - 02221545K  
 Fecha: 2022.01.25 23:28:38 +01'00'

Fdo. Jose Manuel Fdez.

PROYECTO : PARCELACION PARCELA 06  
 SECTOR 10 PGOU MELILLA  
 \* COORDENADAS GEOGRAFICAS \*

ESCALA : sin escala

ENERO 2022



JOSE MANUEL FERNANDEZ GARCIA

\* Ingeniero Técnico en Topografía \*

PLANO

**P06  
146**

FICHERO:

50	503891.5496	3905024.3635
51	503909.1635	3905033.9116
52	503895.4454	3905017.4464
53	503912.6780	3905027.7425
54	503911.2446	3905030.1832

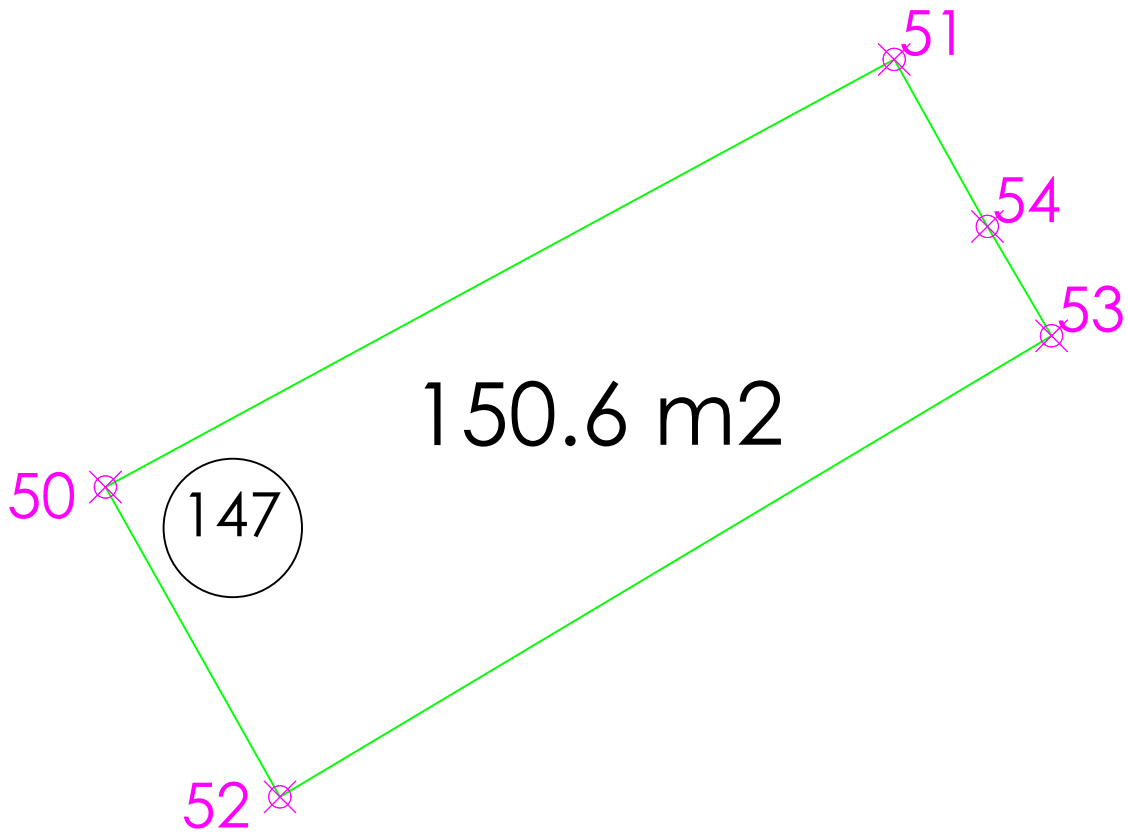

**PARCELA 147**

<p>EL INGENIERO TECNICO</p> <p><b>FERNANDEZ GARCIA JOSE MANUEL</b> - 02221545K</p> <p>Firmado digitalmente por FERNANDEZ GARCIA JOSE MANUEL - 02221545K Fecha: 2022.01.25 23:28:57 +01'00'</p> <p>Fdo. Jose Manuel Fdez.</p>	<p>PROYECTO : PARCELACION PARCELA 06 SECTOR 10 PGOU MELILLA * COORDENADAS GEOGRAFICAS *</p> <p>ESCALA : sin escala      ENERO 2022</p> <p> JOSE MANUEL FERNANDEZ GARCIA * Ingeniero Técnico en Topografía *</p>	<p>PLANO</p> <p><b>P06</b> <b>147</b></p> <p>FICHERO:</p>
--	--	---

52	503895.4454	3905017.4464
53	503912.6780	3905027.7425
56	503899.6810	3905010.7648
57	503916.4349	3905021.7401
58	503915.4208	3905023.3033

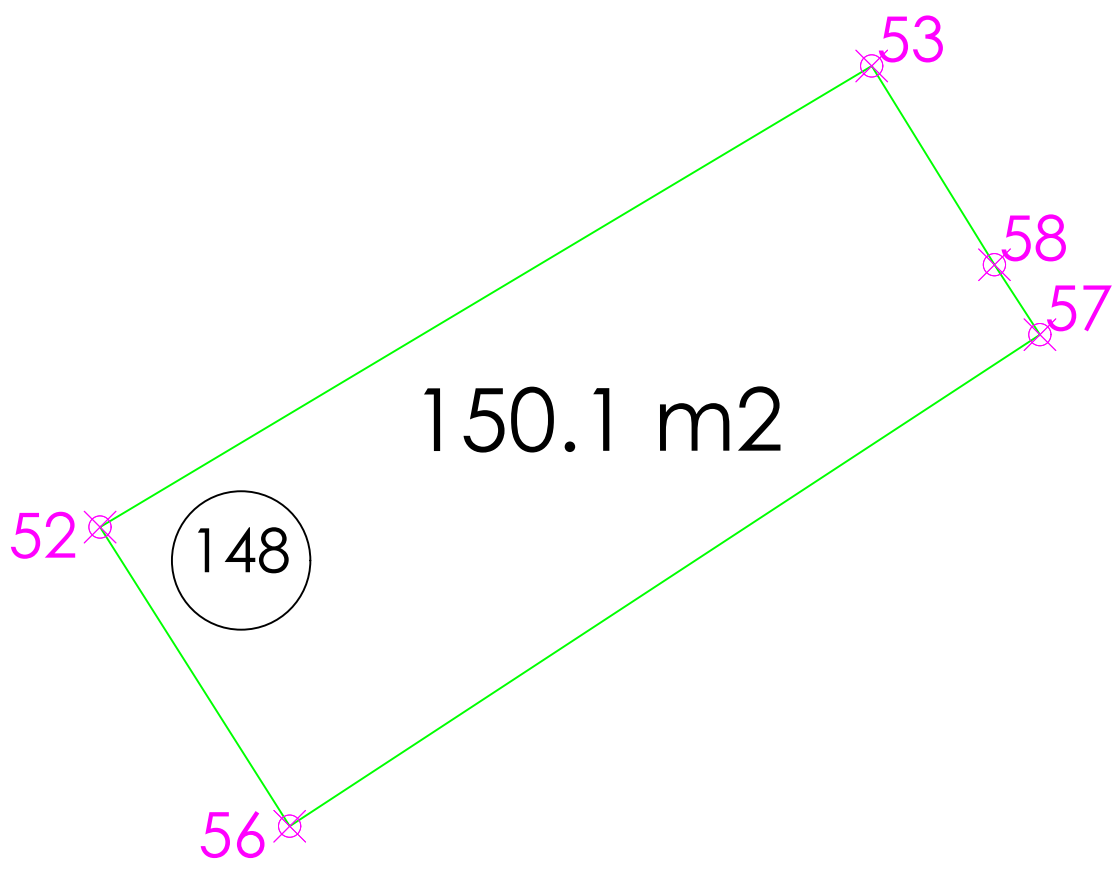

**PARCELA 148**

<p>EL INGENIERO TECNICO</p> <p><b>FERNANDEZ GARCIA JOSE MANUEL</b> - 02221545K</p> <p>Firmado digitalmente por FERNANDEZ GARCIA JOSE MANUEL - 02221545K Fecha: 2022.01.25 23:29:20 +01'00'</p> <p>Fdo. Jose Manuel Fdez.</p>	<p>PROYECTO : PARCELACION PARCELA 06 SECTOR 10 PGOU MELILLA * COORDENADAS GEOGRAFICAS *</p> <p>ESCALA : sin escala      ENERO 2022</p> <p> JOSE MANUEL FERNANDEZ GARCIA * Ingeniero Técnico en Topografía *</p>	<p>PLANO</p> <p><b>P06 148</b></p> <p>FICHERO:</p>
--	--	--

56	503899.6810	3905010.7648
57	503916.4349	3905021.7401
60	503904.1504	3905004.2310
61	503920.4370	3905015.9042
62	503919.9184	3905016.6292

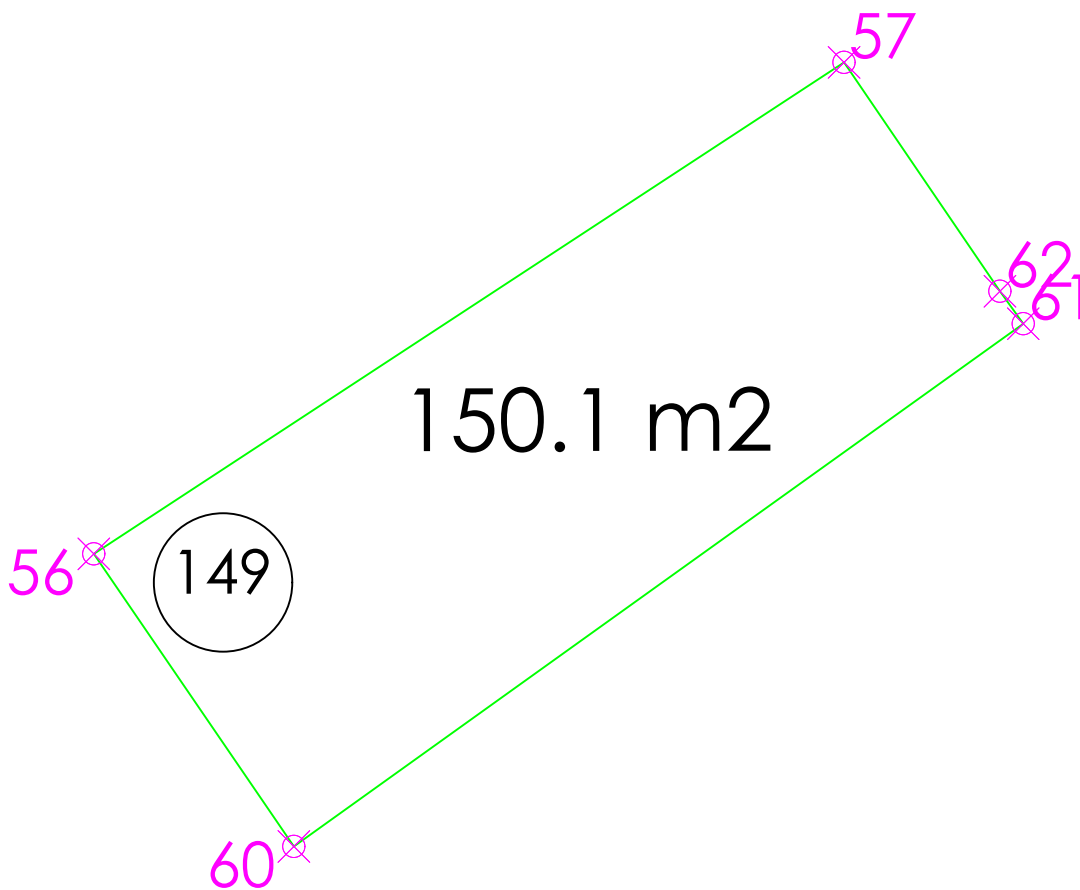

**PARCELA 149**

EL INGENIERO TECNICO

FERNANDEZ GARCIA JOSE MANUEL -  
 02221545K  
 Firmado digitalmente por FERNANDEZ GARCIA JOSE MANUEL - 02221545K  
 Fecha: 2022.01.25 23:29:39 +01'00'

Fdo. Jose Manuel Fdez.

PROYECTO : PARCELACION PARCELA 06  
 SECTOR 10 PGOU MELILLA  
 \* COORDENADAS GEOGRAFICAS \*

ESCALA : sin escala      ENERO 2022



JOSE MANUEL FERNANDEZ GARCIA  
 \* Ingeniero Técnico en Topografía \*

PLANO

**P06  
149**

FICHERO:

60	503904.1504	3905004.2310
61	503920.4370	3905015.9042
64	503907.7868	3904999.1215
65	503909.8423	3904998.8263
66	503924.7945	3905010.0907

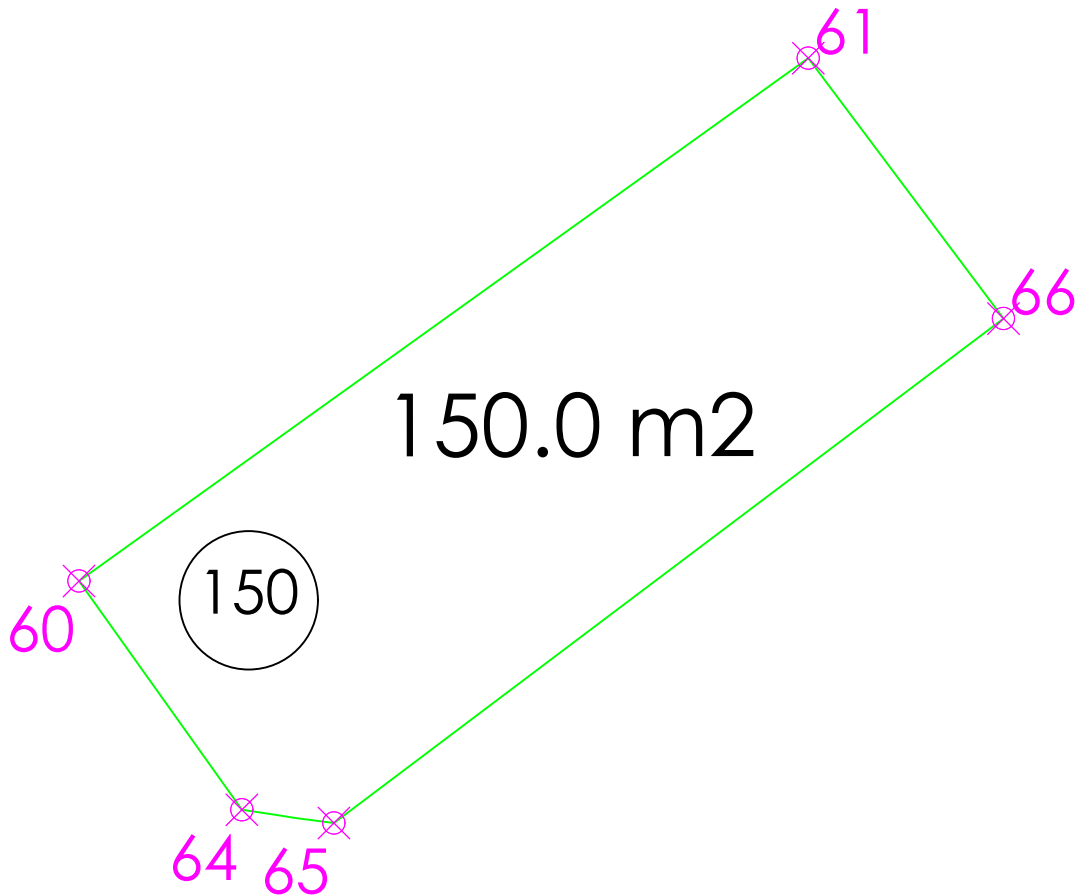

**PARCELA 150**

EL INGENIERO TECNICO

PROYECTO : PARCELACION PARCELA 06  
 SECTOR 10 PGOU MELILLA  
 \* COORDENADAS GEOGRAFICAS \*

PLANO

**P06**  
**150**

ESCALA : sin escala

ENERO 2022



JOSE MANUEL FERNANDEZ GARCIA

\* Ingeniero Técnico en Topografía \*

Fdo. Jose Manuel Fdez.

FICHERO:

***DETERMINACION PORMENORIZADA DE GEOPOSICIONALIDAD.***

***Dicha determinación geoposicional se efectúa con apoyo del técnico específico o tipógrafo Don José Manuel Fernández García, en concordancia con la parcelación establecida en el Estudio de Detalle y las posteriores licencias de segregación.***

***EN MELILLA A 07 JULIO 2022***

***Arquitecto: Rafael Guerras Torres.***



EMPLAZAMIENTO S-10  
PARCELA P 06 DEL PPO S-10

**PARCELA R 6** RESIDENCIAL UNIFAMILIAR T-6 SUPERFICIE 4.848,00 m2.  
NUMERO DE VIVIENDAS 32 UD. EDIFICABILIDAD 4.640,00 mt.

**ESTUDIO DE DETALLE P 06 PPO S -10**

AQ. RAFAEL GUERRAS TORRES COL N° 15 COACAM  
PROPIEDAD  
JARDIN MELILLENSE S.L.  
SECTOR S 10 DEL PGOU DE MELILLA

**PLANO**

**01**

LOCALIZACION EN EL MUNICIPIO

FECHA JULIO 2022



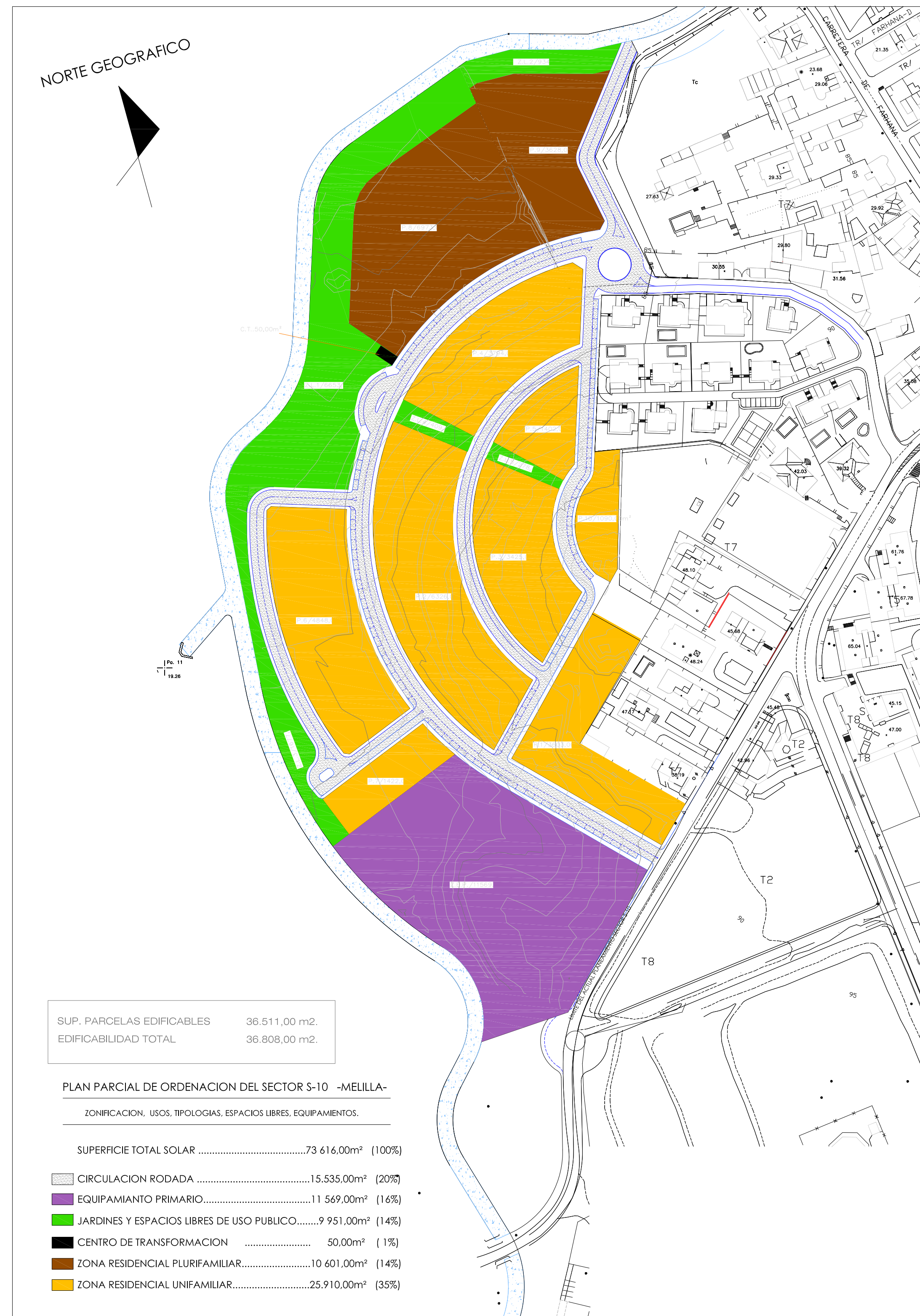

## PLANEAMIENTO PPO

PARCELA R 1  
SUPERFICIE 3.603,00 m<sup>2</sup>.  
RESIDENCIAL UNIFAMILIAR T-6  
NUMERO DE VIVIENDAS 20 UD.  
EDIFICABILIDAD 2.900,00 mt.

PARCELA R 2  
SUPERFICIE 6.326,00 m<sup>2</sup>.  
RESIDENCIAL UNIFAMILIAR T-6  
NUMERO DE VIVIENDAS 40 UD.  
EDIFICABILIDAD 5.800,00 mt.

PARCELA R 3  
SUPERFICIE 3.425,00 m<sup>2</sup>.  
RESIDENCIAL UNIFAMILIAR T-6  
NUMERO DE VIVIENDAS 19 UD.  
EDIFICABILIDAD 2.755,00 mt.

PARCELA R 4  
SUPERFICIE 3.794,00 m<sup>2</sup>.  
RESIDENCIAL UNIFAMILIAR T-6  
NUMERO DE VIVIENDAS 23 UD.  
EDIFICABILIDAD 3.335,00 mt.

PARCELA R 5  
SUPERFICIE 1.402,00 m<sup>2</sup>.  
RESIDENCIAL UNIFAMILIAR T-6  
NUMERO DE VIVIENDAS 7 UD.  
EDIFICABILIDAD 1.015,00 mt.

PARCELA R 6  
SUPERFICIE 4.848,00 m<sup>2</sup>.  
RESIDENCIAL UNIFAMILIAR T-6  
NUMERO DE VIVIENDAS 32 UD.  
EDIFICABILIDAD 4.640,00 mt.

PARCELA R 7  
SUPERFICIE 1.422,00 m<sup>2</sup>.  
RESIDENCIAL UNIFAMILIAR T-6  
NUMERO DE VIVIENDAS 09 UD.  
EDIFICABILIDAD 1.305,00 mt.

PARCELA R 8A-R 9  
SUPERFICIE 9.545,00 m<sup>2</sup>.  
RESIDENCIAL PLURIFAMILIAR T-4  
NUMERO DE VIVIENDAS 113 UD.  
EDIFICABILIDAD 11.219,20 mt.

PARCELA R 8B  
SUPERFICIE 1.056,00 m<sup>2</sup>.  
RESIDENCIAL PLURIFAMILIAR T-4  
NUMERO DE VIVIENDAS 36 UD.  
EDIFICABILIDAD 3.608,80 mt.

PARCELA R ELP  
SUPERFICIE 1.090,00 m<sup>2</sup>.  
ESPACIO LIBRA PRIVATIVO ELP  
EDIFICABILIDAD SE

PARCELAS S -10  
SUPERFICIE 36.511,00 m<sup>2</sup>.  
NUMERO DE VIVIENDAS 299 UD.  
EDIFICABILIDAD 36.808,00 mt.

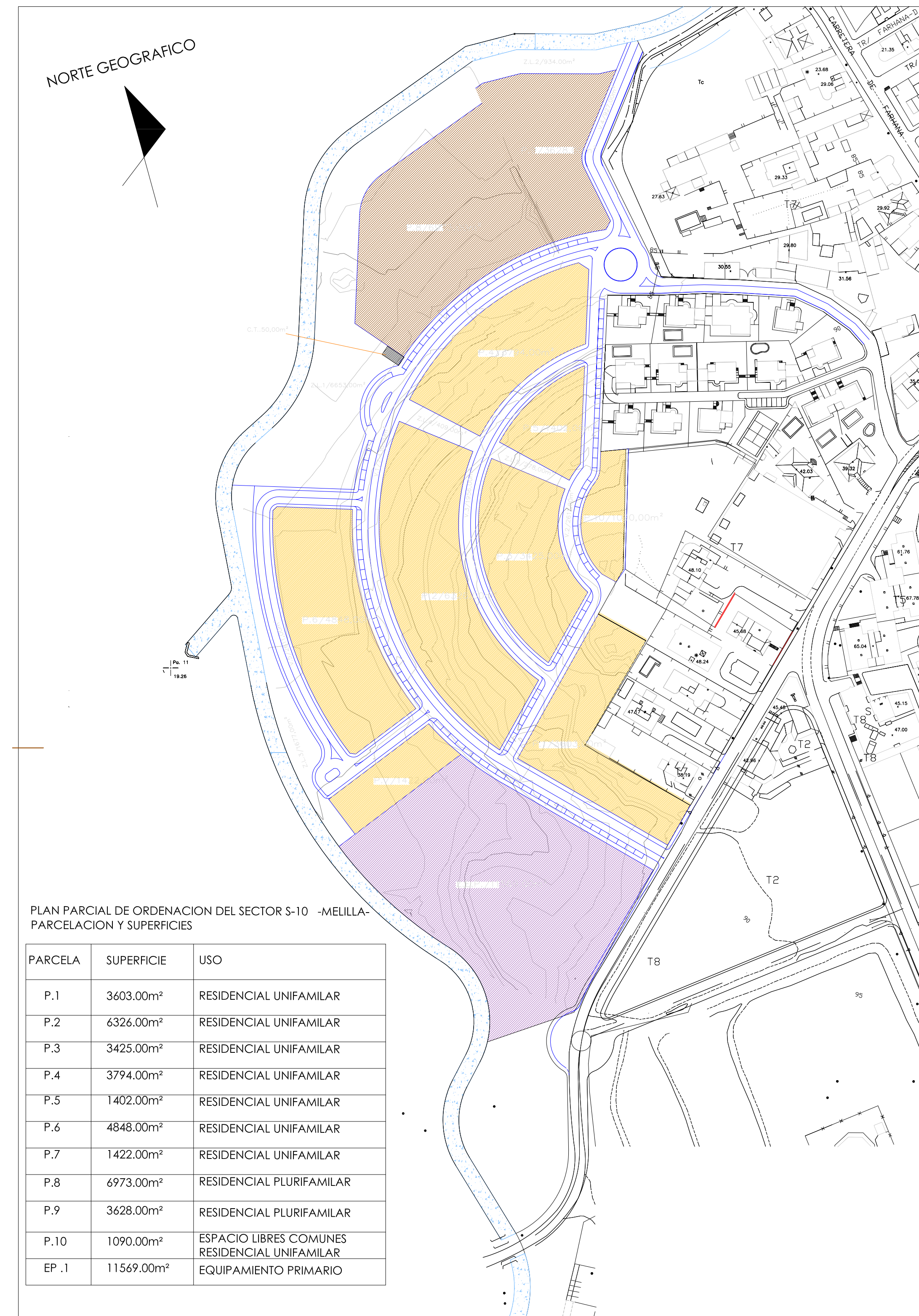

## SUPERFICIE PARCELARIA

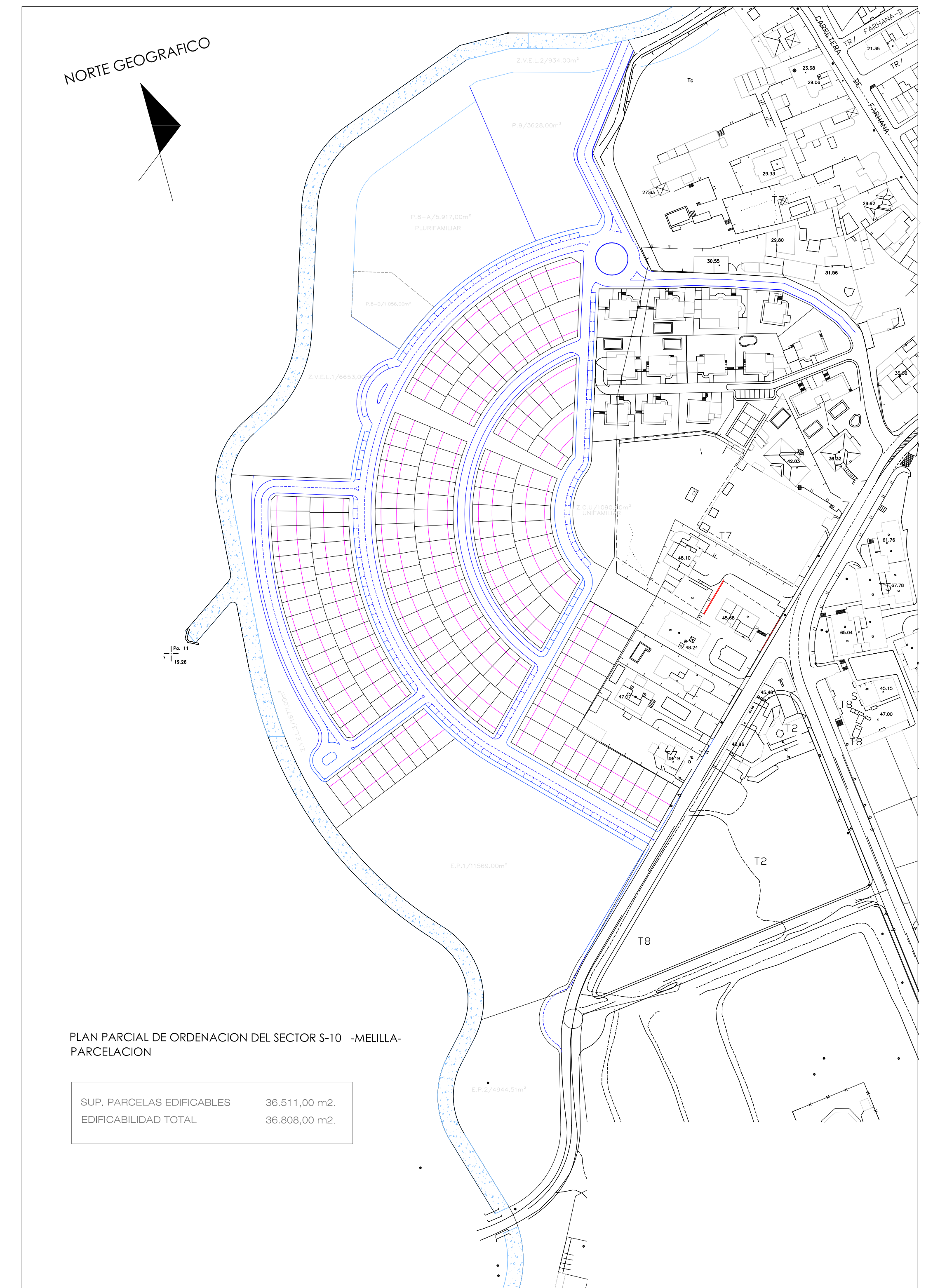

## ESTRUCTURA PARCELACION

ESTUDIO DE DETALLE P 06 PPO S -10  
AQ. RAFAEL GUERRAS TORRES COL Nº 15 COACAM  
PROPIEDAD  
JARDIN MELILLENSE S.L.  
SECTOR S 10 DEL PGOU DE MELILLA

PLANO 03  
PLANEAMIENTO SUPERIOR  
SUPERFICIE PARCELARIA  
ESTRUCTURA PARCELACION  
FECHA JULIO 2022

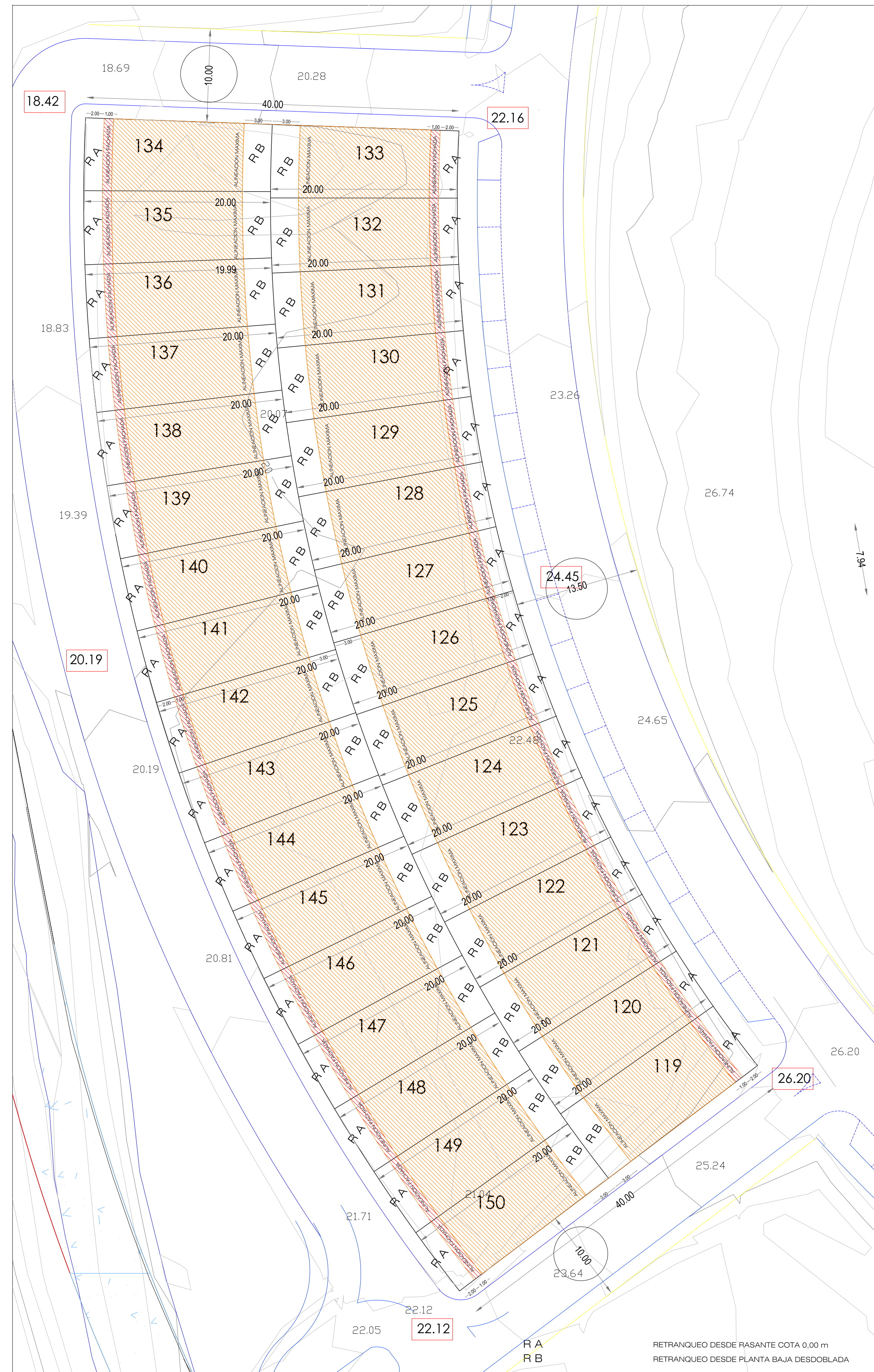

URBANIZACION AL-ANDALUS. SECTOR S-10, PGOU MELILLA.  
PARCELA P6- UNIDADES 119-150

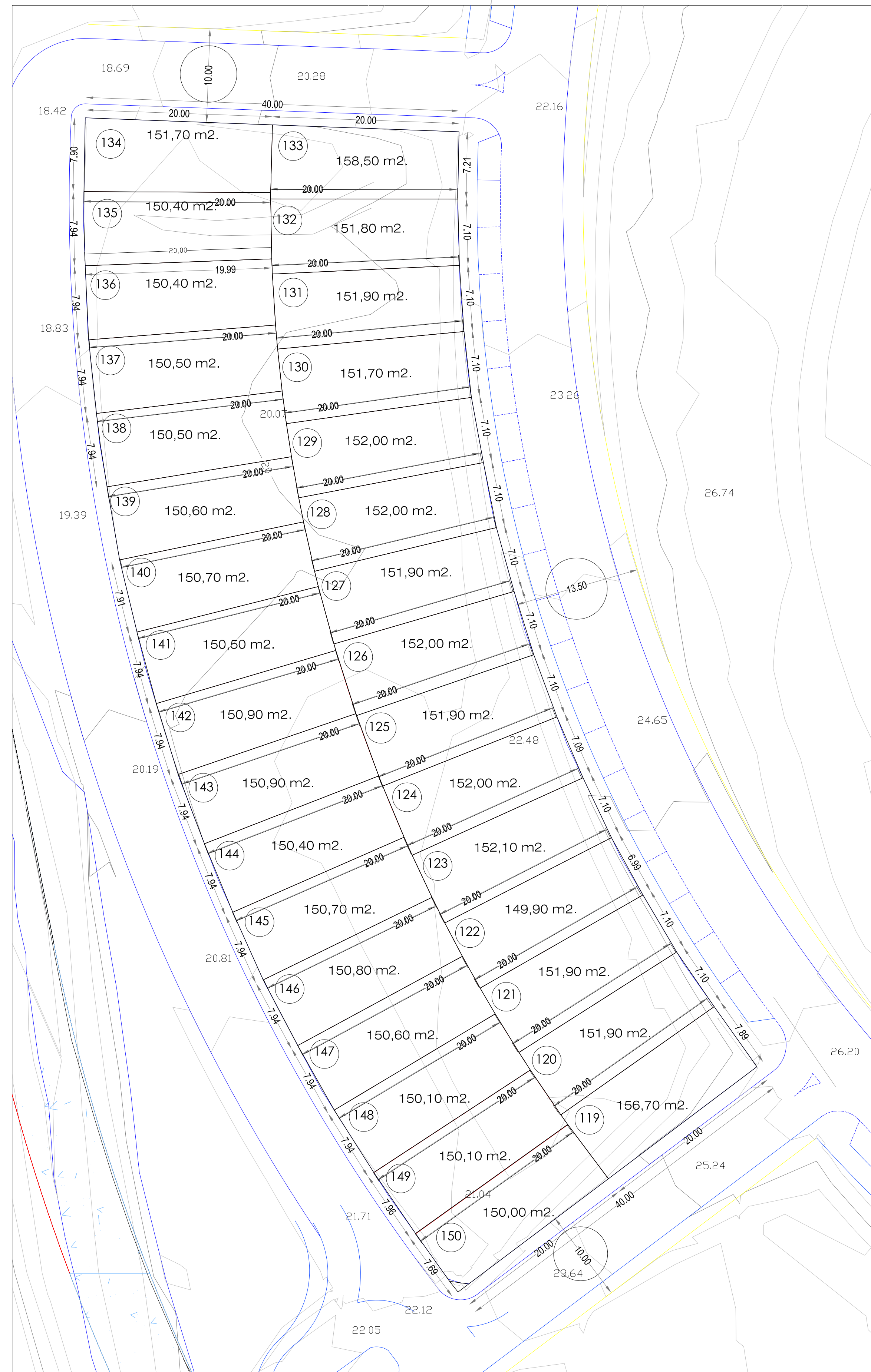

PARCELACION

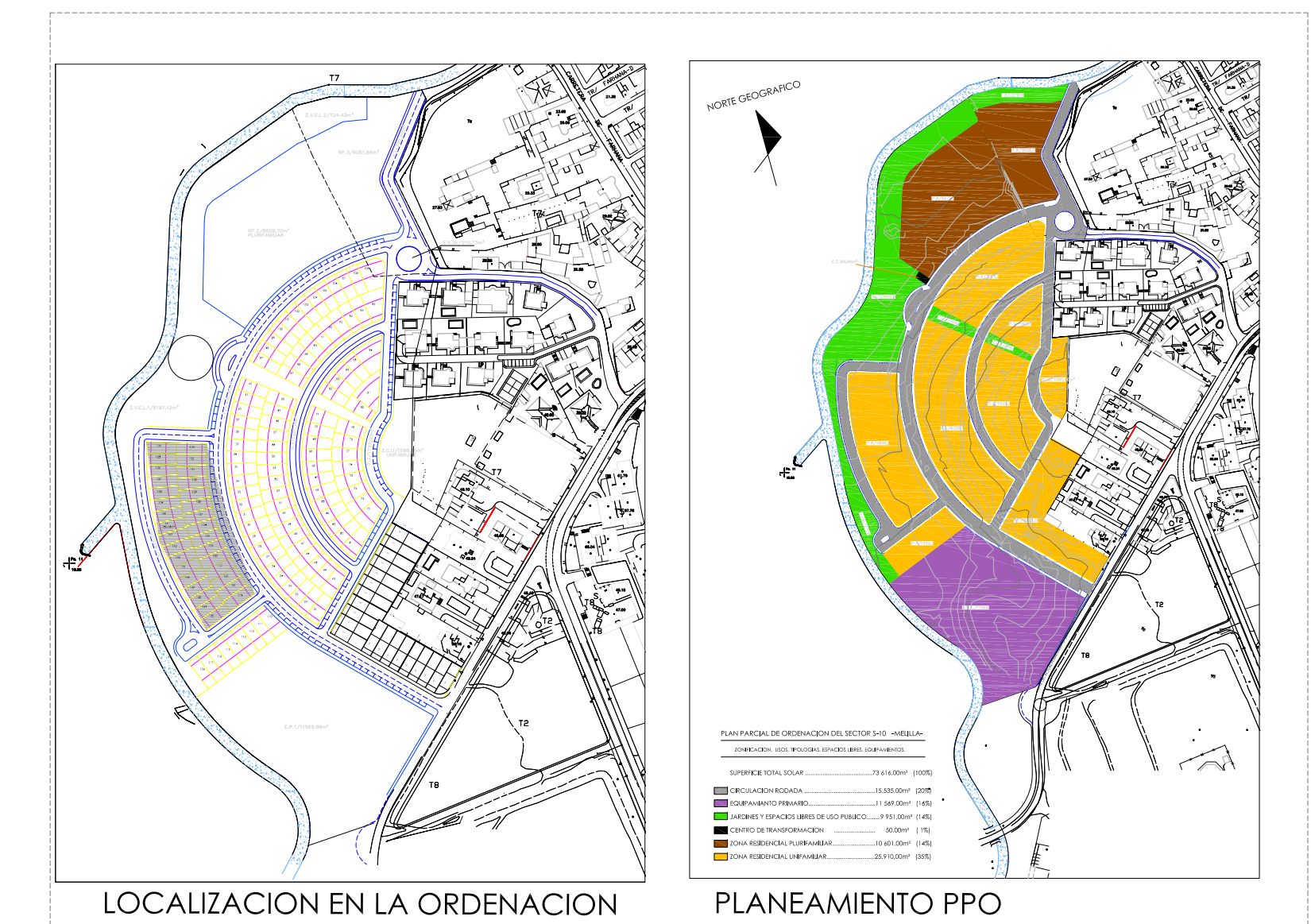

**PARCELA R 6**  
SUPERFICIE 4.848,00 m<sup>2</sup>  
RESIDENCIAL UNIFAMILIAR T-6  
NUMERO DE VIVIENDAS 32 UD.  
EDIFICABILIDAD 4.640,00 mt.

PARCELA	SUP. PARCELA	EDIFICABILIDAD
PARCELA 119	156,70 m <sup>2</sup> .	145,00 m <sup>2</sup> .
PARCELA 120	151,90 m <sup>2</sup> .	145,00 m <sup>2</sup> .
PARCELA 121	151,90 m <sup>2</sup> .	145,00 m <sup>2</sup> .
PARCELA 122	149,90 m <sup>2</sup> .	145,00 m <sup>2</sup> .
PARCELA 123	152,10 m <sup>2</sup> .	145,00 m <sup>2</sup> .
PARCELA 124	152,00 m <sup>2</sup> .	145,00 m <sup>2</sup> .
PARCELA 125	151,90 m <sup>2</sup> .	145,00 m <sup>2</sup> .
PARCELA 126	152,00 m <sup>2</sup> .	145,00 m <sup>2</sup> .
PARCELA 127	151,90 m <sup>2</sup> .	145,00 m <sup>2</sup> .
PARCELA 128	152,00 m <sup>2</sup> .	145,00 m <sup>2</sup> .
PARCELA 129	152,00 m <sup>2</sup> .	145,00 m <sup>2</sup> .
PARCELA 130	151,70 m <sup>2</sup> .	145,00 m <sup>2</sup> .
PARCELA 131	151,90 m <sup>2</sup> .	145,00 m <sup>2</sup> .
PARCELA 132	151,80 m <sup>2</sup> .	145,00 m <sup>2</sup> .
PARCELA 133	158,50 m <sup>2</sup> .	145,00 m <sup>2</sup> .
PARCELA 134	151,70 m <sup>2</sup> .	145,00 m <sup>2</sup> .
PARCELA 135	150,40 m <sup>2</sup> .	145,00 m <sup>2</sup> .
PARCELA 136	150,40 m <sup>2</sup> .	145,00 m <sup>2</sup> .
PARCELA 137	150,50 m <sup>2</sup> .	145,00 m <sup>2</sup> .
PARCELA 138	150,50 m <sup>2</sup> .	145,00 m <sup>2</sup> .
PARCELA 139	150,60 m <sup>2</sup> .	145,00 m <sup>2</sup> .
PARCELA 140	150,70 m <sup>2</sup> .	145,00 m <sup>2</sup> .
PARCELA 141	150,50 m <sup>2</sup> .	145,00 m <sup>2</sup> .
PARCELA 142	150,90 m <sup>2</sup> .	145,00 m <sup>2</sup> .
PARCELA 143	150,90 m <sup>2</sup> .	145,00 m <sup>2</sup> .
PARCELA 144	150,40 m <sup>2</sup> .	145,00 m <sup>2</sup> .
PARCELA 145	150,70 m <sup>2</sup> .	145,00 m <sup>2</sup> .
PARCELA 146	150,80 m <sup>2</sup> .	145,00 m <sup>2</sup> .
PARCELA 147	150,60 m <sup>2</sup> .	145,00 m <sup>2</sup> .
PARCELA 148	150,10 m <sup>2</sup> .	145,00 m <sup>2</sup> .
PARCELA 149	150,10 m <sup>2</sup> .	145,00 m <sup>2</sup> .
PARCELA 150	150,00 m <sup>2</sup> .	145,00 m <sup>2</sup> .
<b>TOTAL</b>	<b>4.848,00 m<sup>2</sup>.</b>	<b>4.640,00 m<sup>2</sup>.</b>

